

JUKI

針自動糸通し付・直線ミシン

HL-670

取扱説明書



注意

安全にご使用していただくため、
ご使用前に必ずこの取扱説明書をお読みください。また、いつでも
ご覧になれますように保管してください。

お買い上げいただきましてまことにありがとうございます。

このミシンの特長をご理解いただき、正しく安全にご使用していただくために
どうぞこの「取扱説明書」をよくご覧ください。なお、このミシンは選びぬかれた純正部品を
使い、十分に品質管理された製品ですので多彩なソーイングをお楽しみください。

安全にご使用していただくために

このミシンを正しく安全にご使用していただくために、下記のことがらを必ずお守りください。
このミシンは日本国内向け、家庭用です。 FOR USE IN JAPAN ONLY



警告 このマークの表示は感電、火災の原因となりますから、特にご注意ください。

1. 一般家庭用交流電源 100V でご使用ください。
2. 下記のようなときは電源スイッチを切り、室内コンセントから電源プラグを抜いてください。
 - ミシンのそばを離れるとき。
 - ミシンをご使用になったあと。
 - ミシンのご使用中に停電したとき。

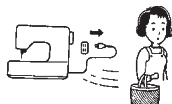

注意 このマークの表示は感電、火災、けがの原因となりますから、特にご注意ください。

1. コントローラーの上に物をのせないでください。(コントローラーは別売品です)



2. お客様ご自身での分解、改造はしないでください。



3. ミシンを操作するときはかま部などカバー類を閉じてください。



4. ミシンの縫製中は針から目を離さないようにし、針、はずみ車(プーリー)、天びんなど、すべての動いている部分に手を近づけないでください。



5. 針折れの原因になるような曲がった針はご使用にならないでください。



6. 針折れの原因になりますので、縫製中に布を無理に引張ったり、押ししたりしないでください。



7. お子様かミシンをご使用になるときや、お子様の近くでご使用されるときは、特に安全にご注意ください。



8. 下記のことを行うときは、電源スイッチを切ってください。



- 針、針板、押え、アタッチメントなどを交換するとき。
- 下糸、上糸をセットするとき。
- ランプを交換するとき。(ランプが冷えてから行ってください)
- 取扱説明書に記載のあるミシンのお手入れを行うとき。



9. 落下しやすい場所でのミシンのご使用、保管はしないでください。

10. ミシンやコントローラーに下記の異常があるときは速やかに使用を停止し、最寄りの販売店にて点検、修理、調整をお受けください。

- 正常に作動しないとき。
- 落下などにより破損したとき。
- 水に濡れたとき。
- 電源コード、プラグ類が破損、劣化したとき。
- 異常な臭い、音がするとき。

その他のご注意

長時間のゆっくりぬいを続けると異常発熱を防ぐため、ミシンが止まるようになっていきます。

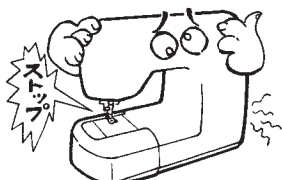

約 20 分で安全装置が復帰して正常にご使用できます。

直射日光が当たる場所、湿気が多い場所には置かないでください。

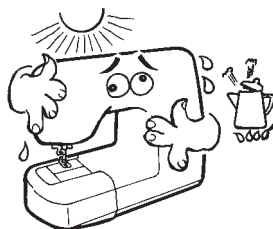

シンナーなどの溶剤でふかないでください。

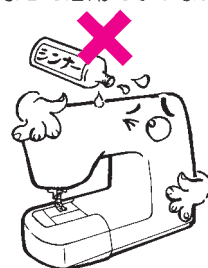

柔らかい布に中性洗剤を少量つけて、よくふきとってください。

もくじ

安全にご使用していただくために	1	直線ぬい	8,9
仕様表	2	止めぬい(返しぬい)	
付属品	2	ぬい方向を変えるには	
各部のなまえ	3	棒定規の使い方	9
主なはたらき	4	ファスナーつけ	10
下糸を巻くには	5	脇あきファスナーつけ	
内かまにボビンを入れるには		つき合わせファスナーつけ	
上糸のかけ方	6	別売品のご紹介	11-12
針自動糸通し		コンシール押え、ミツ巻き押え、	
下糸の引きあげ方		上送りアタッチメント、	
押えのとりかえ方	7	キルトアタッチメント、スムーズ押え	
糸調子の合わせ方	7	針の交換	13
布地・糸・針の関係	7	ランプの交換	13
		お手入れ(掃除)	14
		故障かな…というときは	裏表紙
		アフターサービスと保証	裏表紙

■仕様表

項目	仕様
本体寸法	幅410×高さ300×奥行180 (mm)
重量	6.2kg
定格電圧/消費電力	100V/70W 50/60Hz
ランプ消費電力	12V/15W

■付属品



基本押え

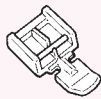

ファスナー押え

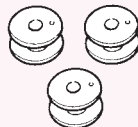

ボビン(3ヶ)

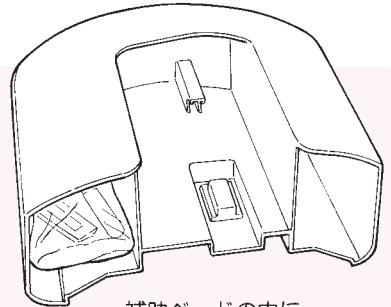

補助ベッドの中に
付属品が入っています。

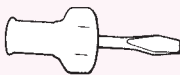

専用ドライバー

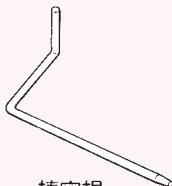

棒定規



糸ゴマキャップ(小)



針HAx1
11番 2本
14番 1本

※基本押えは最初ミシン本体にとりつけられています。

■各部のなまえ

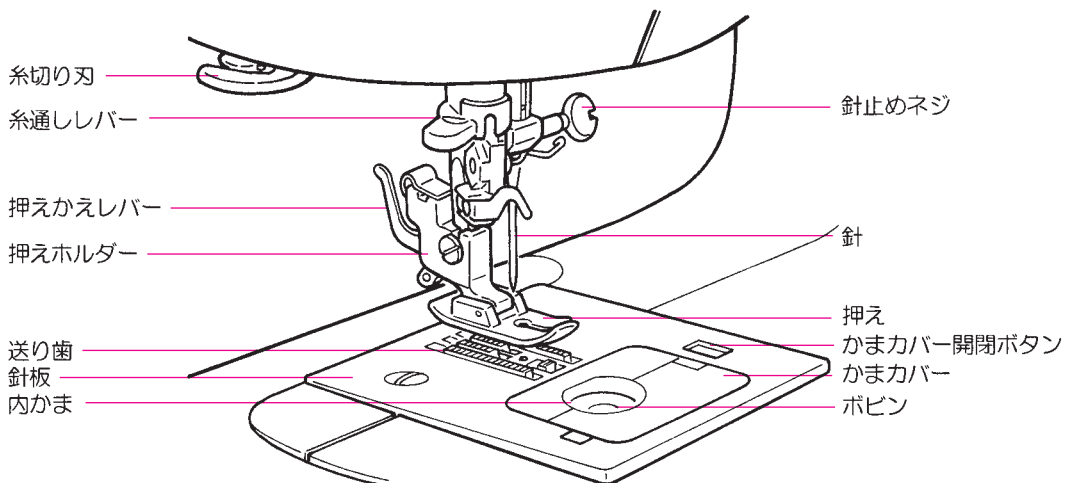
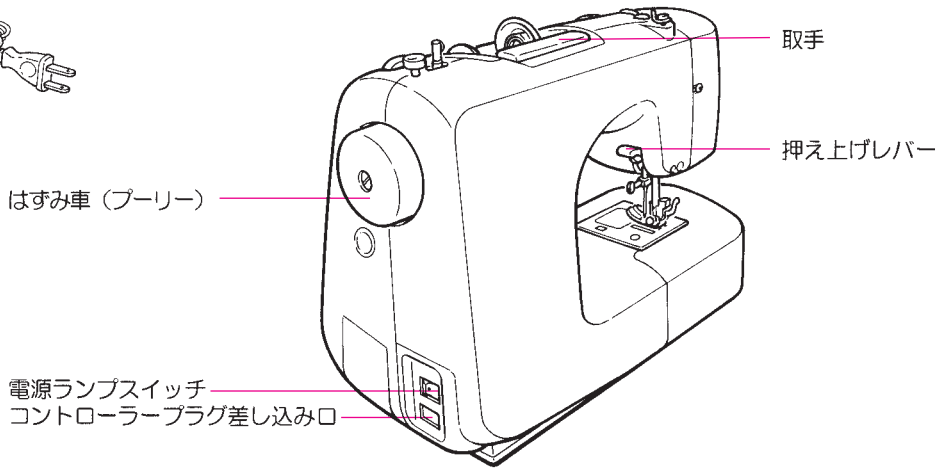
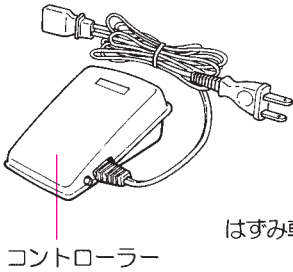
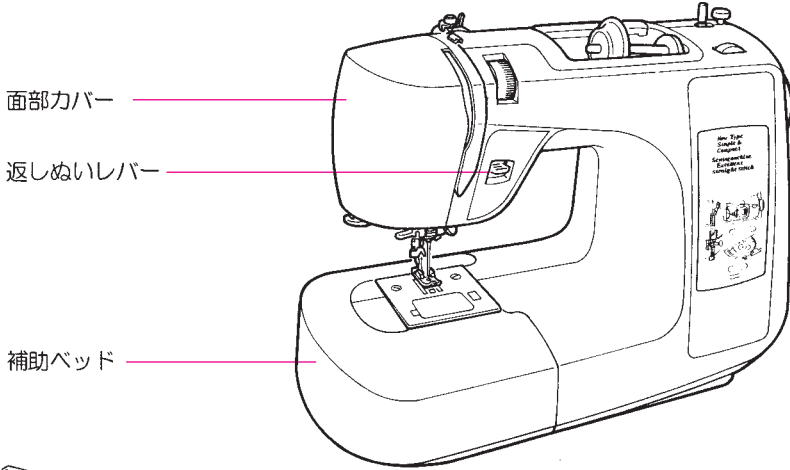
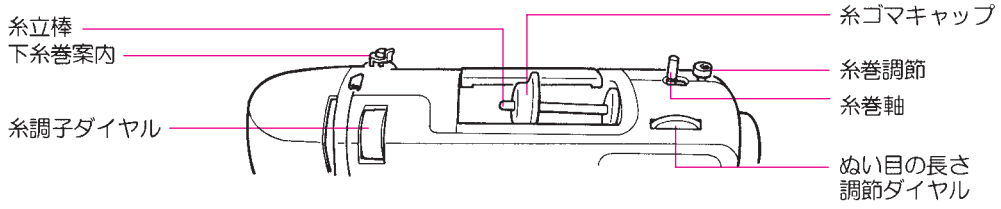

■主なはたらき

コントローラー

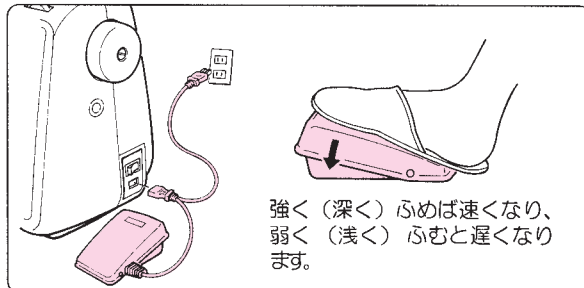

コントローラーのプラグをミシンのプラグ差し込み口に差し込み、一方のプラグを室内コンセントに差し込みます。

電源ランプスイッチ

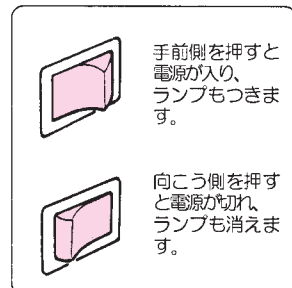

はずみ車

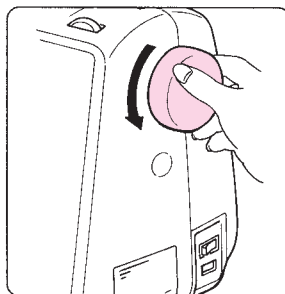

はずみ車を回すと針が上下します。はずみ車は、必ず手前に回してください。

押え上げレバー

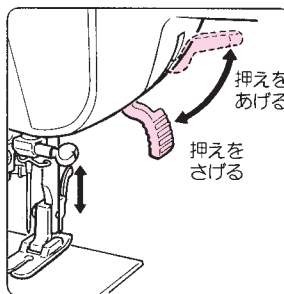

上にあげると押えがあたります。下へさげると押えはさがります。

返しぬいレバー

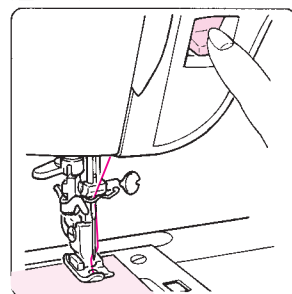

ぬい始め、ぬい終りに返しぬいをするるとぬい目がほつれません。

糸調子ダイヤル

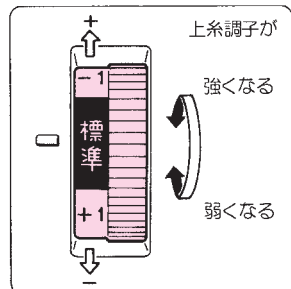

上糸調子を調整します。

ぬい目の長さ調節ダイヤル

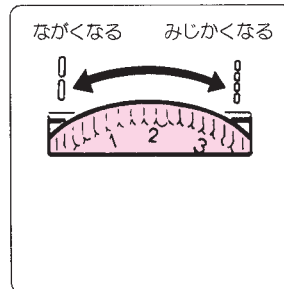

数字が小さくなると細かく、大きくなると荒くなります。

フリーアーム

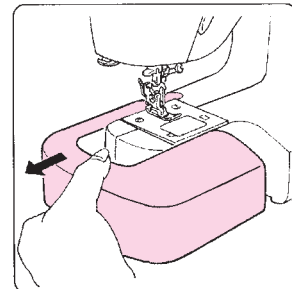

補助ベッドを左へ引きますとフリーアームになります。

■下糸を巻くには

●下糸巻きの糸のかけかた

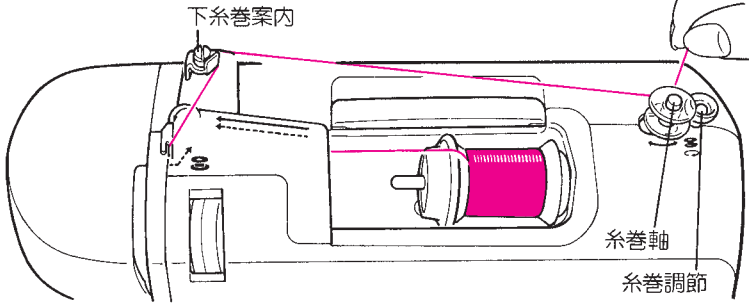

●下糸巻きの調節

糸によって、下糸が片寄って巻ける場合に調節します。

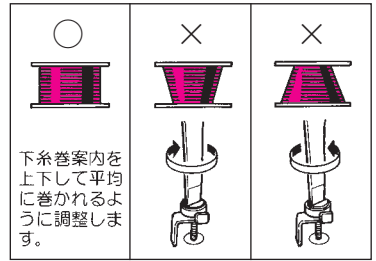

下糸巻案内を上下して平均に巻かれるように調整します。

1 かまカバーを開けます。

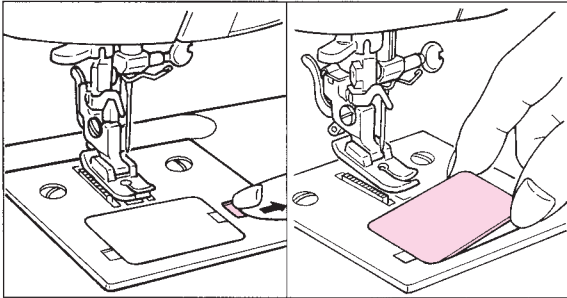

2 ボビンをとり出します。

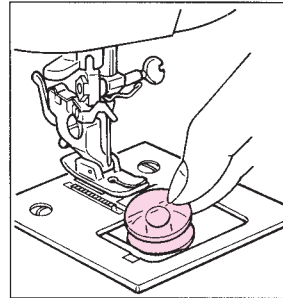

3 糸ゴマをセットします。

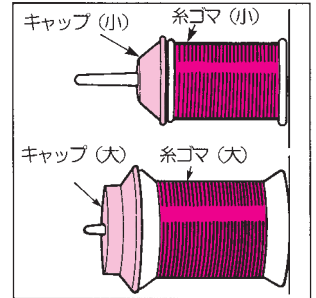

糸ゴマの外周に応じてキャップをかえてとりつけます。

注意 かまカバーを開けるときは電源スイッチを切ってください。

4 下糸巻案内に入れ
ます。

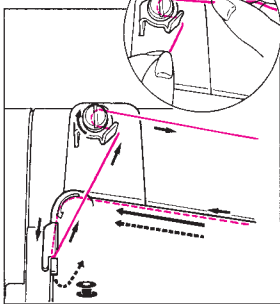

糸は右回りに、両手で下糸巻案内にかけます。

5 ボビンを糸巻軸に
セットします。

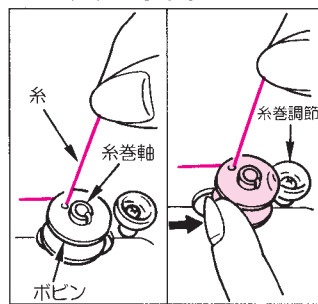

ボビンを糸巻調節へ押しつけます。

6 スタート
させます。

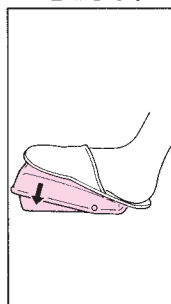

7 ボビンを左側に戻します。

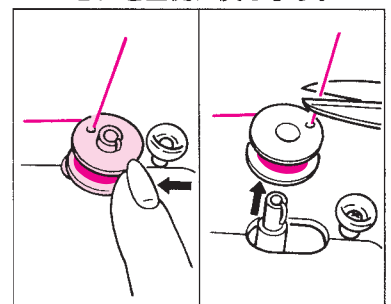

余分な糸を切り取りボビンを取り出します。

8 内かまに入れます。

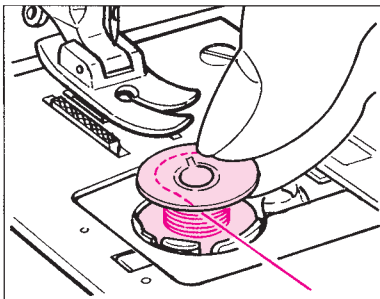

ボビンの糸巻き方向を左巻きに！

9 内かまに糸をかけます。

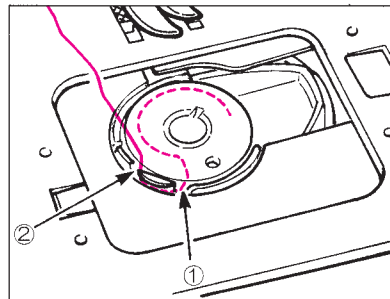

①に糸をかけ②のミソの上のせ後ろへもって行きます。

10 かまカバーを閉じます。

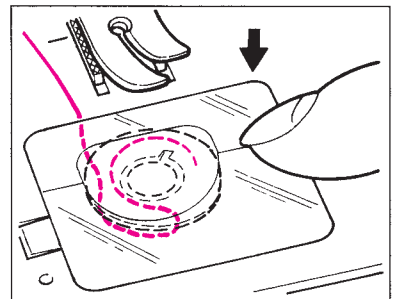

■上糸のかけ方

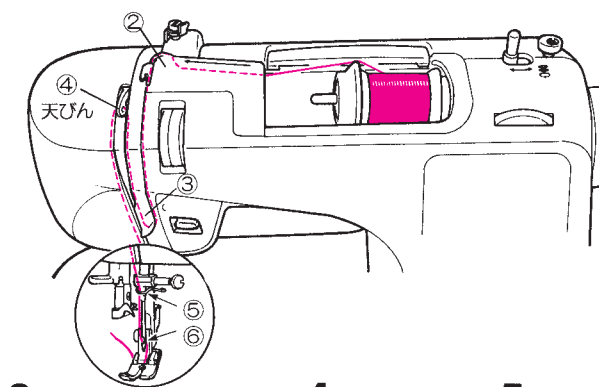

1 最初に押え上げレバーをあげます。

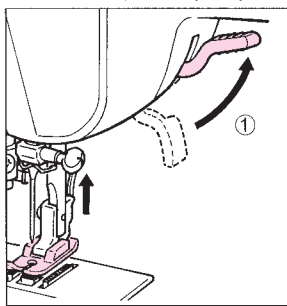

2 糸案内にかけます。

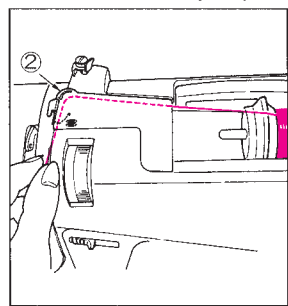

3

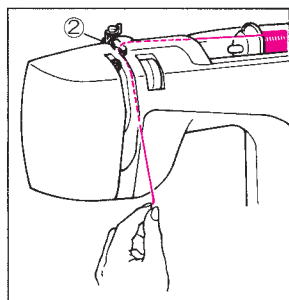

ミゾに入れて下にもって行きます。

4

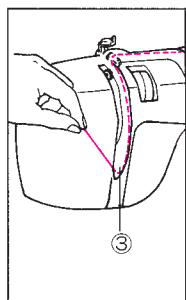

③から上にもって行きます。

5

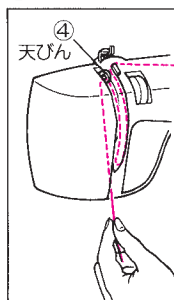

④の天びんに糸をかけて下にもって行きます。

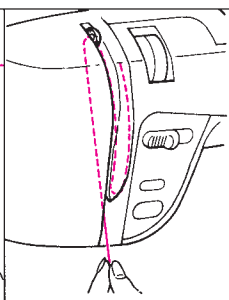

6

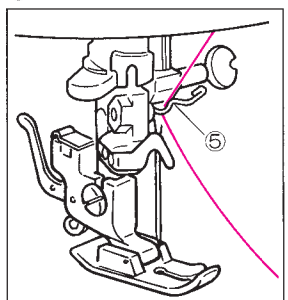

⑤は右側からかけます。

針自動糸通し

※針が最上点にあることを確認してください。

1 押えをさげ糸通しレバーをさげます。

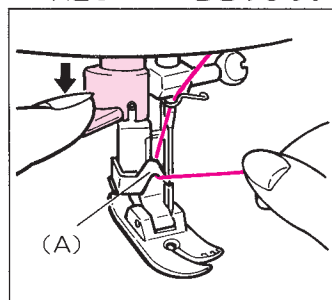

針を上あげてから糸通しレバーをさげて (A) に糸をかけます。

2 フックにかけます。

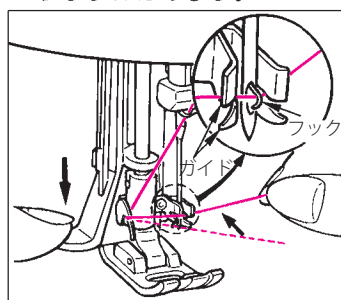

さらに糸通しレバーをさげてガイドの間に、奥まで糸を入れます。(自動的にフックに糸が掛かります。)

3 糸通しレバーをあげます。

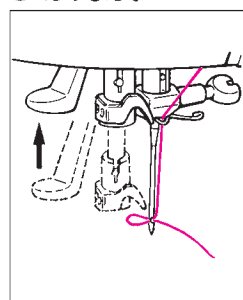

指をはなすとフックに糸をひっかけて針穴に通します。

4 糸を引き出します。

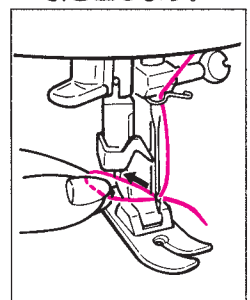

通した糸を針穴から10センチぐらい引き出します。

下糸の引きあげ方

1 上糸を軽くもちます。

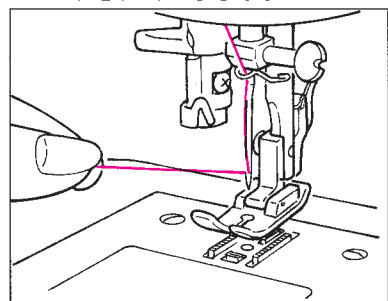

2 はずみ車を手前に回します。

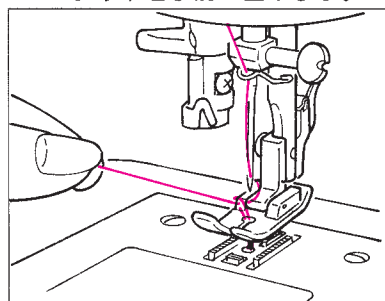

針が上下して下糸を引き出します。

3 上・下糸を10センチ出します。

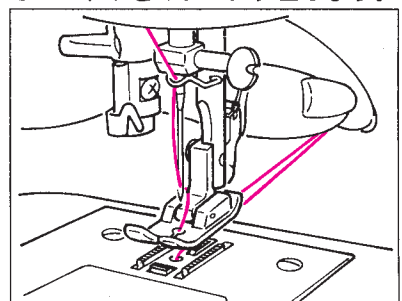

上・下糸を押えの下にして後ろへそえて出します。

押えのとりかえ方

■押えのとりかえ方



押えの交換のときは電源スイッチを切ってください。

1 押えをあげます。

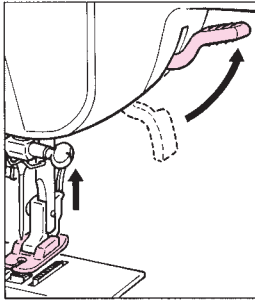

2 押えをはずします。

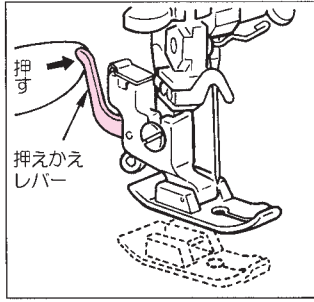

押えかえレバーを矢印の方向に押しします。

3 押えのピンと刻線を合わせます。

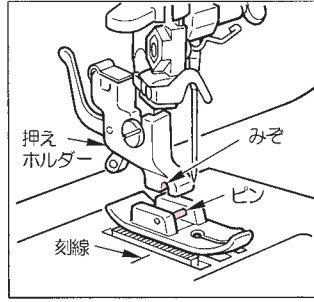

4 押えをさげます。

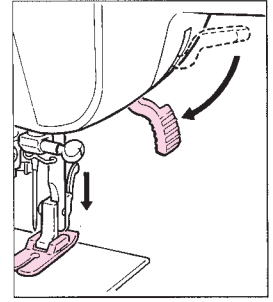

押え上げレバーを下げると押えはセットされます。

糸調子の合わせ方

■糸調子の合わせ方

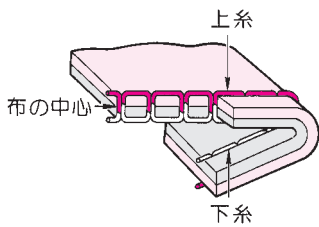

上糸と下糸のからみが布の中心にくるのが正しい糸調子です。

× 上糸の調子が弱いとき

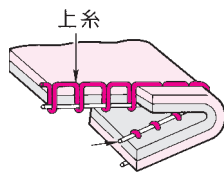

糸調子ダイヤル目盛の数字を大きくします。

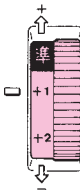

× 上糸の調子が強いとき

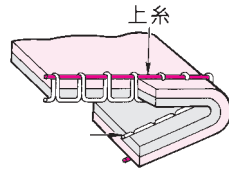

糸調子ダイヤル目盛の数字を小さくします。

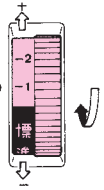

布地・糸・針の関係

■布地・糸・針の関係

	布地	ミシン糸	針	ぬい目の長さ	糸調子の目安
薄地ぬい	ローン	絹ミシン糸 80~100番	HA×1 (9番)	1~3	
	ジョーゼット	化繊・細ミシン糸 90・100番	11番		
	トリコット	化繊ミシン糸 60~100番	ニット針 11番		
	ウール・化繊布	絹ミシン糸 80番 化繊ミシン糸 60~100番	11番		
普通地ぬい	普通木綿・化繊布	綿糸 50~80番 化繊ミシン糸 50~60番	11~14番	1.5~3	
	薄手ジャージー	絹ミシン糸 50番 化繊ミシン糸 50~60番	ニット針 11番		
	一般ウール・化繊服地		11~14番		
厚地ぬい	デニム	綿糸 30~50番 化繊ミシン糸 30~50番	14~16番	2~4	
	ジャージー	絹ミシン糸 50番 化繊ミシン糸 50~60番	ニット針 11番		
	コート地	絹ミシン糸 50番	11~14番		

※ニット針 (HA×1sp) は目とびを防ぎ伸縮性の布地に適します。

■直線ぬい

注意 押えの交換のときは電源スイッチを切ってください。

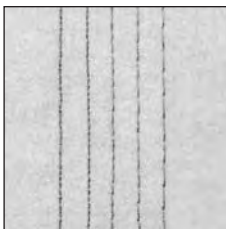

直線ぬいは、ぬいの基本です。
布地に適した針と糸を選びましょう。

1 布地を入れ、
押えをさげます。

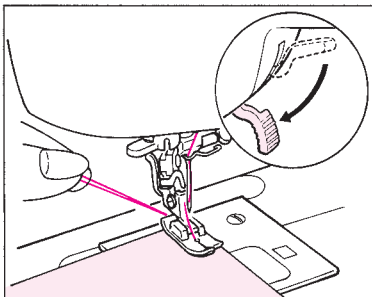

布地を押えの下におき、ぬい始める位置に針をおとします。上・下糸をそろえて押えをさげます。

2 ぬい目の長さ
を決めます。

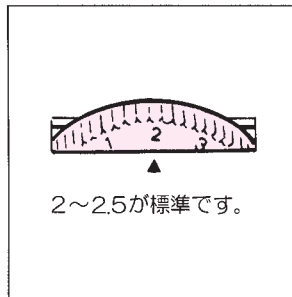

3 スタートさせます。

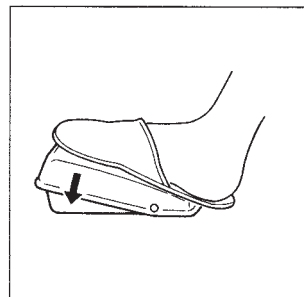

4 布地に軽く手をそえます。

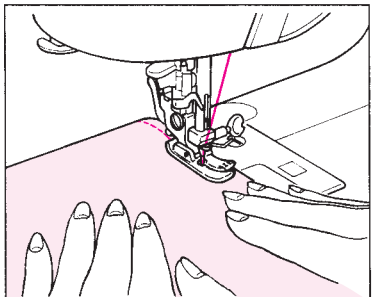

ぬっている間は布地をムリに引っばらないようにします。

5 ぬい速度を調節します。

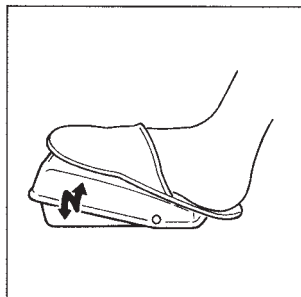

6 ストップさせます。

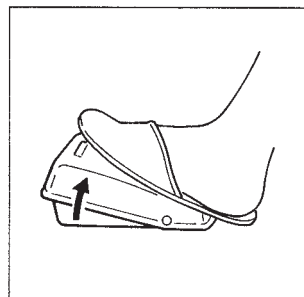

7 押えをあげて
布地を取り出します。

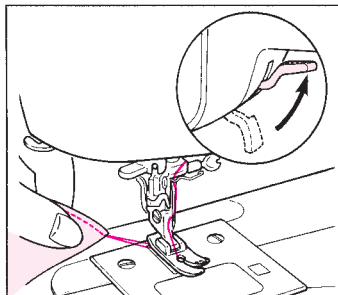

針が完全に止まってから、
押え上げレバーをあげます。

8 糸を切ります。

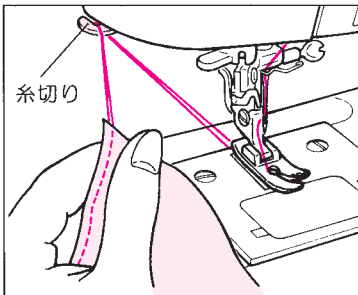

上・下糸をそろえて10センチくらい
引き出し、面部カバーについている
「糸切り」で糸を切ります。

9 布地の裏で
糸を結びます。

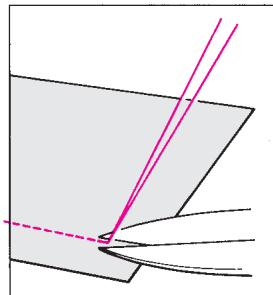

布地の裏に上糸を引き出し、
上糸と下糸を結び、結び目
のきわで糸を切ります。

●返しぬい
(ほつれ止め)

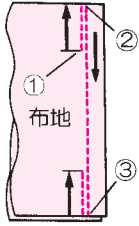

①返しぬいレバーを
押しながらスタート
させます。

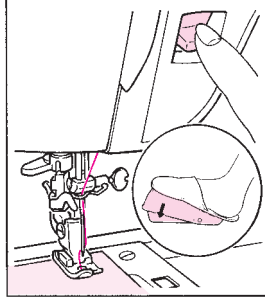

②指をはなすと
直線ぬいをします。

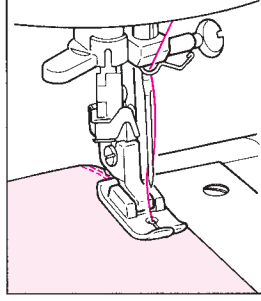

③返しぬいをします。

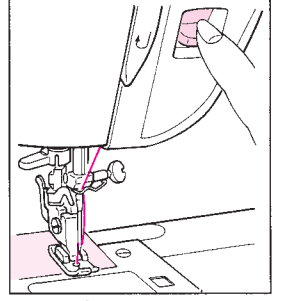

返しぬいレバーから指をは
なすと直線ぬいになります。

ストップさせます。

●ぬい方向を変えるには

1

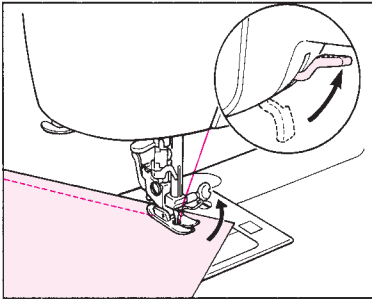

所定の位置でストップさせて、針がさ
さるようになります。押えをあげ、針を
中心にして布地を回し、ぬい方向に正
しく合わせます。

2

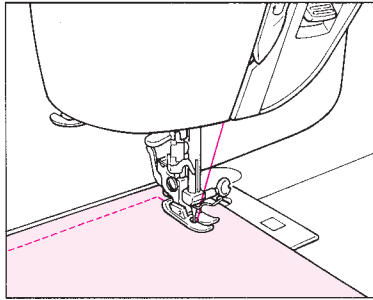

押えをさげてぬい始めます。

■棒定規の使い方

1

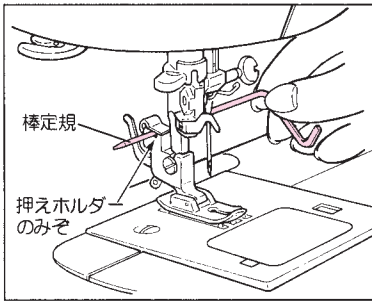

押えホルダーのみぞに棒定規を
差し込みます。

2

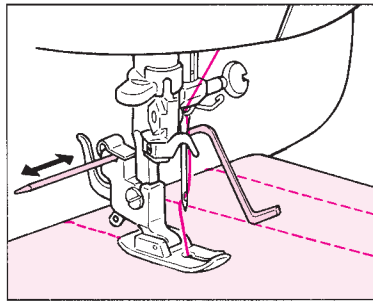

棒定規を左右に移動させて前にぬった
ぬい目をたどりながらぬいます。

■ファスナーつけ

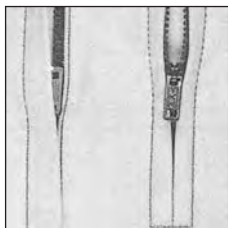

ファスナーつけは一般的に
脇明きファスナーつけと、
つき合わせファスナーつけ
があります。

▲注意

押えの交換のときは
電源スイッチを切って
ください。

1 基本押えを使ってぬいます。

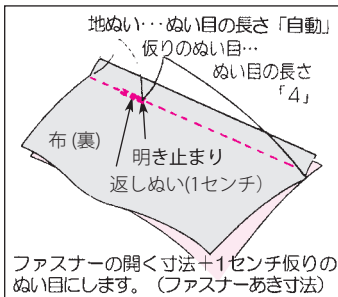

ファスナーの開く寸法+1センチ返りのぬい目にします。(ファスナーあき寸法)

布地を中表に合わせて、地ぬいと
取り付けるファスナーの寸法を確
かめて返りぬいをします。

2 ファスナー押えをセットします。

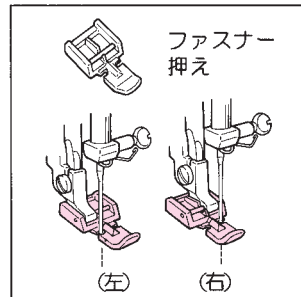

ファスナーの左側をぬうときは、
押えの右へセットします。
右側をぬうときは、左へセット
します。

脇あきファスナーつけ

①ぬいしろをわります。

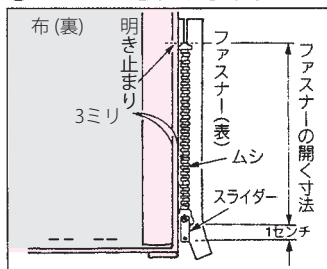

ぬいしろをきちんとわり、後ろ布
のぬいしろを3ミリ出して、アイ
ロンで折り目をつけ、折り山をム
シのきわにあてます。

②ファスナーの下方から上方にぬいつけます。

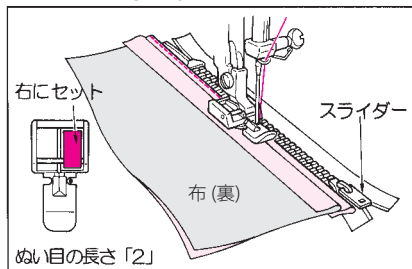

押えの端をムシのきわに当ててぬいます。
ファスナーのスライダーのところは手前5
センチくらいでミシンを止め、スライダー
を押えの向こう側へさげて、端までぬいつ
けます。

③上布をファスナーの上にかぶせしつけをしてからぬいつけます。

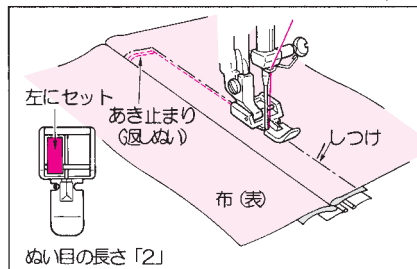

スライダーを引き上げて、上布をファ
スナーの上にかぶせてしつけをします。あき
止まりに返しぬいをして図のようにぬいま
す。スライダーのところは返のぬい目をほ
どいてスライダーを下げ、残りをぬいます。

つき合わせファスナーつけ

①ファスナーをしつけます。

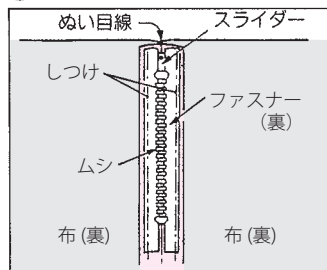

ぬいしろをわり、ぬい目線にファ
スナーのムシの中心を合わせて、
しつけをします。

②左側をあき止まりからぬいます。

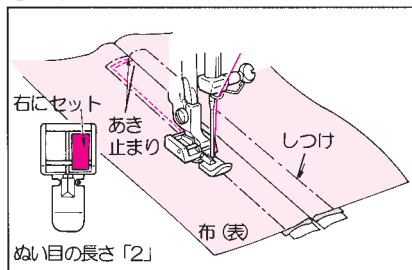

ぬい終わりましたら返りのぬい目をほどき
ます。

③右側をぬいます。

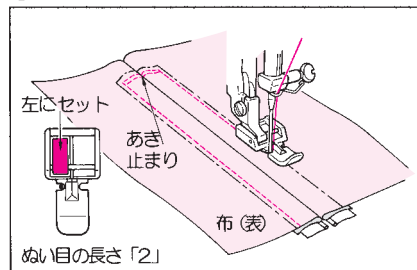

ぬい終わりましたら返りのぬい目をほどき
ます。

■別売品のご紹介

コンシール押え

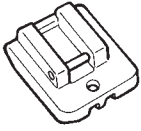

ファスナーのぬい目が布地の裏に出ないので、つき合わせの状態、あきの始末ができます。

ファスナーあき寸法を確かめ
1 基本押え (A) でぬいます。

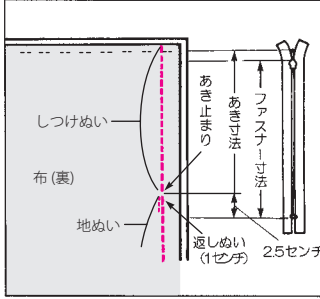

布地を中表に合わせ、布端よりあき止まりまでしつけぬいをします。あき止まりからぬい目を(2.0)に変えて、1センチ返しぬいをし、所定の位置までぬいます。ぬいしろをきちんと取ります。

2

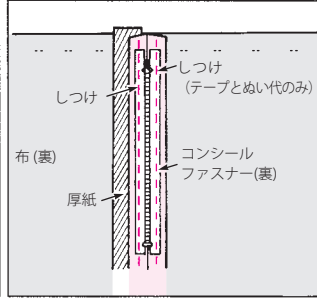

ぬい目線の上にコンシールファスナーの中心をのせて、ぬいしろと表布の間に厚紙を入れ、ぬいしろとファスナーテープを両側とも手のしつけでぬい止めます。しつけが終わったら厚紙をとります。

3

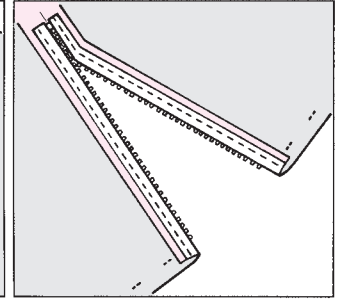

1図のあき止まりまでぬいたしつけぬい1図のあき止まりまでぬいたしつけぬいをほどこき、ファスナーを開きます。

⚠ 注意

押えの交換のときは電源スイッチを切ってください。

4

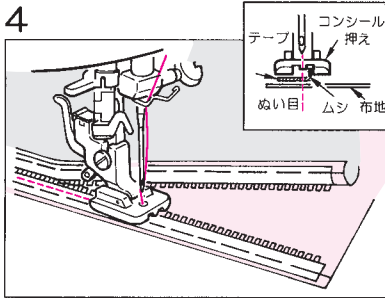

一方のファスナーのムシを、押えのみぞに合わせます。指でムシを立てるようにします。ムシのきわに、あき止まりからミシンをかけます。

5

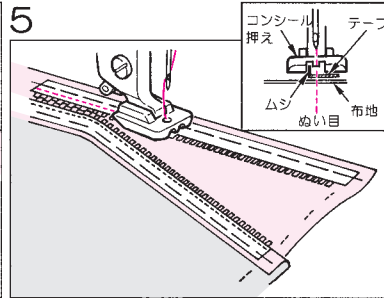

もう一方のぬいしろも同じ方法でぬい合わせます。(ファスナーテープのあき止まりから下の部分は、ぬいしろにぬいつけられずに残ります。)

6

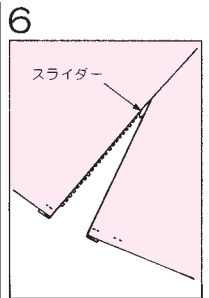

スライダーを中より出し、上に引きあげます。

三ツ巻き押え

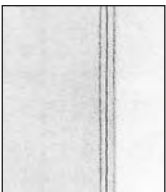
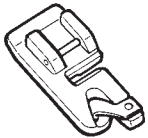

布端を三つ折りにしながらぬっていく方法で、シャツやブラウスの裾、フリルやハンカチの縁の始末などに使います。

⚠ 注意

押えの交換のときは電源スイッチを切ってください。

1

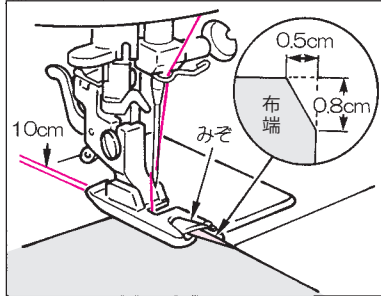

布地を巻き込みやすくするために角を少し切ります。押えのうす状のみその中に、布地を針がとどくところまで入れてから、針をおろして押えをさげます。

2

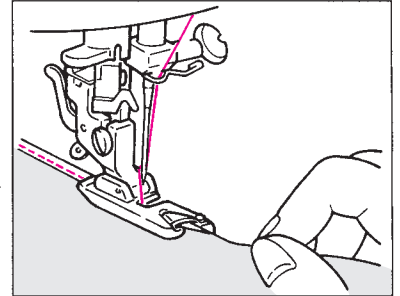

上下の糸端を左手で引き、手ではずみ車を3~4回まわします。正しく巻き込まれたら、右手の親指と人さし指で布地をつまみ、常に適量がくり入れられるようにしてぬっていきます。

布づれ防止に・・・
上送りアタッチメント

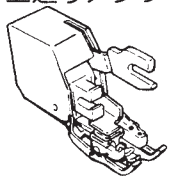

注意

押えホルダーや上送りアタッチメントの取り付け取り外しには、電源スイッチを切ってください。

一般にミシンで送りにくい素材（ニット、ジャージー、ビニールクロス、人工皮革、皮など）に使用します。滑らかな送り方で布ズレを防ぎ、きれいなぬい上りになります。

1 押えホルダーをはずします。

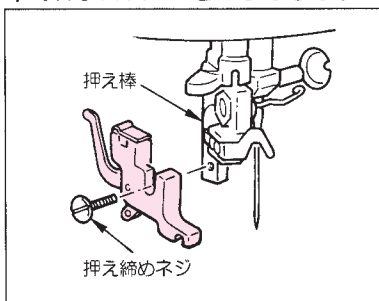

押え棒をあげて、押え締めネジをはずし、押えホルダーをはずします。

上送りアタッチメントを
2 取り付けます。

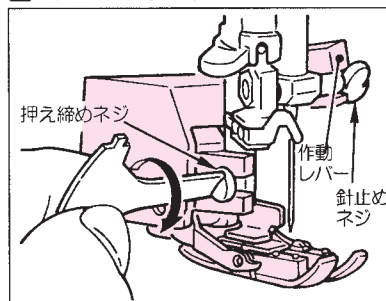

作動レバーの二また部分を針止めに入れ、とりつけ部を押え棒にはめこみ、押え締めネジをしっかりとめします。

※ぬい速度はゆっくりから中ぐらいでぬいます。

キルトアタッチメント

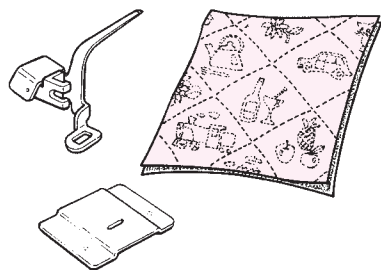

キルト芯を入れてオリジナルキルトが作れます。フリー刺しゅうにも最適です。

押えホルダーを
1 はずします。

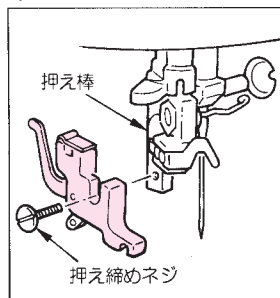

注意 押えの交換のときは電源スイッチを切ってください。

針板カバーを
2 取り付けます。

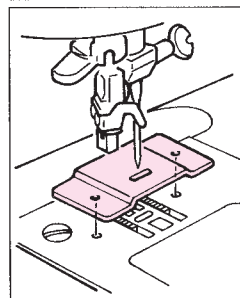

キルト押えを
3 取り付けます。

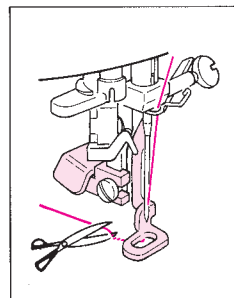

上糸は押えの穴に通し2,3針ぬって余分な糸を切ってからぬい始めます。

スムーズ押え

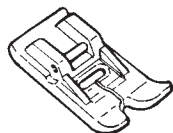

スムーズ押えはすべりが良いため送りにくい素材（ジャージー、ビニールクロス、皮など）に適します。

注意 押えの交換のときは電源スイッチを切ってください。

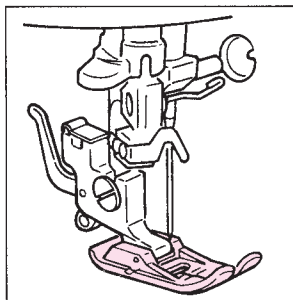

針の交換

注意 針の交換のときは電源スイッチを切り、室内コンセントからプラグを抜いてください。

1 針のはずし方

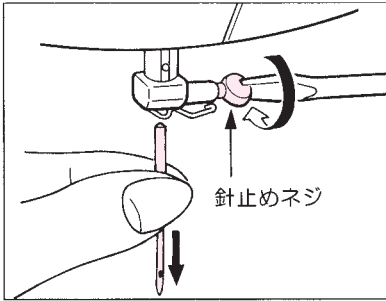

- ①針棒を最上部にあげます。
- ②針止めネジをゆるめます。

2 針の取り付け方 (針が正しい向きでないと、取り付けません)

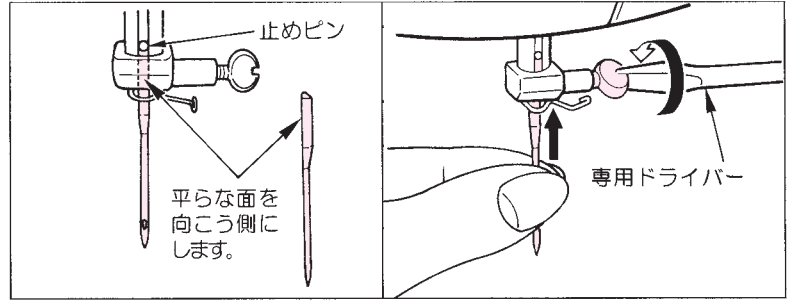

- 針の平らな面を向こうにして止めピンまで差し込みます。
- 針止めのネジをかたくしめます。

●針の選び方

針をお買い求めの際は、家庭用ミシン針のHA×1またはHA×1SP（ニット針）を指定します。



太さの番号表示数字が大きくなると針が太くなります。

●針の調べ方

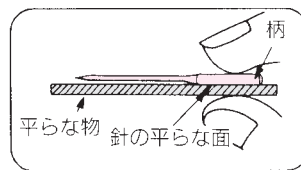

すき間が針先まで平均に見えるのが良い針です。針先が曲がったり、つぶれているものは使わないようにします。

ランプの交換

注意 ●ランプの交換のときは電源スイッチを切り、室内コンセントからプラグを抜いてください。
●ランプは冷えてから交換してください。

(面部カバーのとりはずし方)

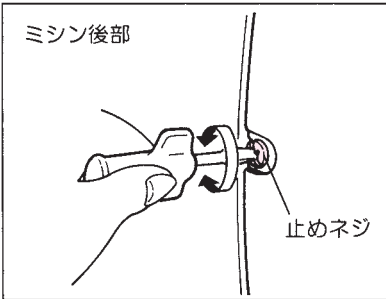

ミシン後部の止めネジをゆるめ、横にまっすぐ面部カバーをぬきます。

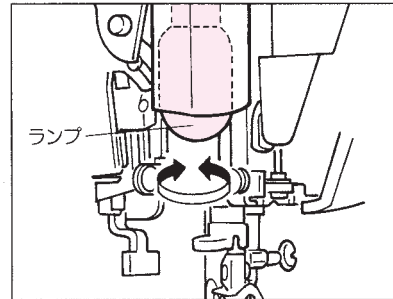

ランプをまわして、とりはずし、新しいランプをとりつけます。

- ランプの消費電力は15Wです。
- ランプのお買い求めは、このミシンをお買い上げいただきました販売店でお願いします。

■お手入れ (掃除)



注意

ミシンのお手入れをするときは電源スイッチを切り、室内コンセントからプラグを抜いてください。

1 針板をはずします。

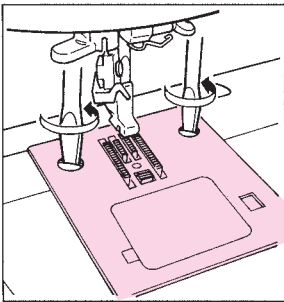

針や押えをはずしてから針板をはずします。

2 内かまをはずします。

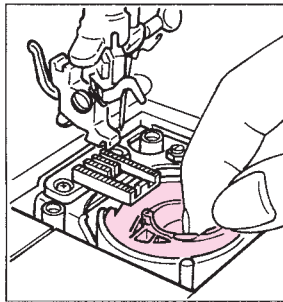

3 ブラシなどを 使います。

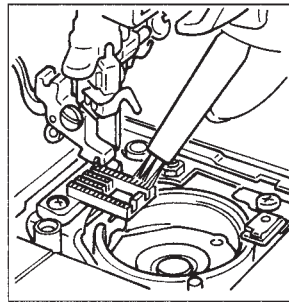

送り歯とかまの中や周辺をきれいにします。
たくさんたまってしまったときは掃除機を使うときれいになります。

4 内かまを セットします。

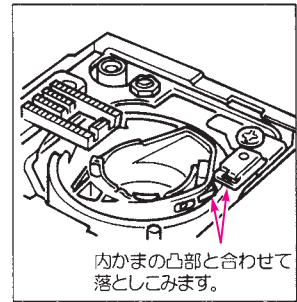

■故障かな……というときは

下記のことをお調べのうえ、それでも具合の悪い場合は、お買い求め販売店にご相談ください。

症状	原因（理由）	処置方法	参考 ページ
布を送らない	<ul style="list-style-type: none"> ●ミシンが空転している ●ぬい目の長さが「0」になっている 	<ul style="list-style-type: none"> ●糸巻き軸を左へ戻します ●送り「1～4」に合わせます 	5 8
針が折れる	<ul style="list-style-type: none"> ●針が曲っているか取り付け方を誤ったとき ●針、糸、布地の関係が悪いとき 	<ul style="list-style-type: none"> ●針を交換し、正しく取り付けます ●布地に合った針と糸を使います 	13 7
上糸が切れる	<ul style="list-style-type: none"> ●糸のかけ方が間違っているとき ●糸が必要以外の所へからんでいるとき ●上糸の調子が強すぎるとき ●針が曲っているとき 	<ul style="list-style-type: none"> ●正しくかけ直します ●糸立棒・糸案内などからんでいるか調べます ●糸調子を合わせます ●新しい針にとりかえます 	6 — 7 13
下糸が切れる ぬい目とぶ	<ul style="list-style-type: none"> ●針のつけ方が間違っているとき ●針が曲っているとき ●糸のかけ方が間違っているとき 	<ul style="list-style-type: none"> ●正しくとりつけます ●新しい針にとりかえます ●正しくかけ直します 	13 13 6
ぬいじわが出る	<ul style="list-style-type: none"> ●糸調子が強すぎるとき ●布地と針と糸が合っていないとき 	<ul style="list-style-type: none"> ●糸調子を合わせます ●正しく合わせます 	7 7
布の裏側にタオル状に 糸がからんでいる	<ul style="list-style-type: none"> ●糸のかけ方が間違っているとき 	<ul style="list-style-type: none"> ●正しくかけ直します 	6
回転が重く、音が高い	<ul style="list-style-type: none"> ●かまに糸くずがたまっているとき 	<ul style="list-style-type: none"> ●かまを掃除します 	14
スタートさせても ミシンが回らない	<ul style="list-style-type: none"> ●糸巻軸が下糸巻き状態になっている 	<ul style="list-style-type: none"> ●糸巻軸を左側に戻します 	5
糸通しができない	<ul style="list-style-type: none"> ●針が上にあがっていないとき ●針をとりつけるとき上までつき当ててないとき ●糸通しレバーをさげたまま（糸通し中）誤ってミシンを回してしまったとき 	<ul style="list-style-type: none"> ●はずみ車を回して、針を最上点にあげます ●針を正しくとりつけます ●はずみ車を手でわずかが向う側（ぬう時と反対）に回します 	6 13 —

■アフターサービスと保証

- このミシンには保証書がついています。
- 保証書は、販売店で所定事項を記入してお渡しいたしますので、記載内容をご確認いただき、大切に保存してください。
- 保証期間中は、お買い上げの日から1年間です。
- 保証期間中でも有料になることがありますので、ご了承ください。（保証書に詳細を記載してありますので、そちらをご覧ください。）
- 保証期間経過後の修理につきましては、販売店にご相談ください。
当社は、このミシンの補修用性能部品を、製造打ち切り時点から最低8年間保有しています。

JUKI

アフターサービスについて、ご相談、ご要望がございましたら、お買い上げのお店、または下記のお客様相談室へお問い合わせください。

フリーダイヤル

☎ 0120-677-601

年末年始・夏季休暇・祝祭日を除く

平日（月～金）9:00～12:00、13:00～17:45

Copyright © 2001-2011 JUKI CORPORATION

本書の内容を無断で転載、複写することを禁止します。

AJ6700S0B0A-2

JUKI 株式会社

〒206-8551 東京都多摩市鶴牧2-11-1