

模様と文字を組み合わせてぬうには…

使う模様

もよう 文字 キーを
押してから選びます。

使う押え

模様押え(T)
押えの交換のときは
電源スイッチを
切ってください。

注意

大型もよう、モニタージュ、こま送り、ワンポイント、連続もよう、文字を組み合わせると使い方が広がります。いろいろな組み合わせをお楽しみください。

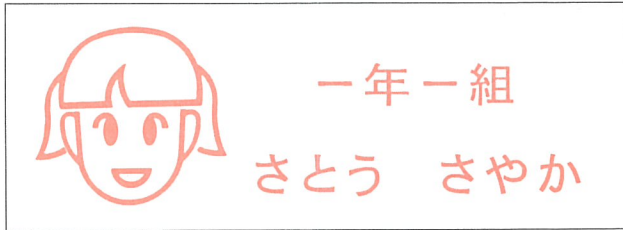

1. 全体のレイアウト（配置）を決め、チャコペンで印をつけます。
2. **もよう** キーを押します。
3. **モニタージュ** を押します。
4. 画面上の

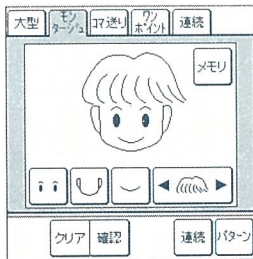

を押して、お好みのモニタージュに仕上げます。

5. **メモリ** を押します。
6. **文字** キーを押します。
7. **あいう** を押します。
8. 画面上の

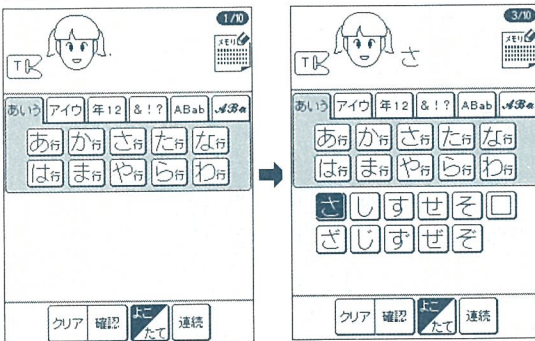

さ を押します。

下の方に現れた文字の中から、**さ** を押します。

9. **た** を押して、現れたキーの中から **と** を選びます。
10. **あ** を押してから、**う** を選びます。
11. **□** (スペース) を押します。
12. **さ** を押してから、**さ** を選びます。
13. **や** を押してから、**や** を選びます。
14. **か** を押してから、**か** を選びます。
15. スタートさせます。
16. ぬい終わったら、糸切りをして一年一組の位置に布地を移動します。
17. **クリア** を押していき、今まで記憶させた画面をすべて消します。
18. **年12** を押します。
19. 画面上の **一** を押します。
20. **年** を押します。
21. **一** を押します。
22. **組** を押します。
23. スタートさせます。

模様・文字ぬいのファイル(保存)・消去・よびだし

模様や文字が画面の上の方に表示されると、にメモリされます(最大40文字まで)が、電源を切ると消えてしまいますので、保存しておきたいときは、**ファイル**を押してください。

『ファイル中です』
『よびだし中です』のメッセージがでているときは、電源を切らないでください。

自分のイニシャルなど、よく使う言葉や模様をファイルしておくことができます。



1つに、模様や文字が40こまで(メモリ可能分)保存できます。

保存する場合

模様が選択されていないときに **ファイル** を押すと、消去画面のみ表示されます。

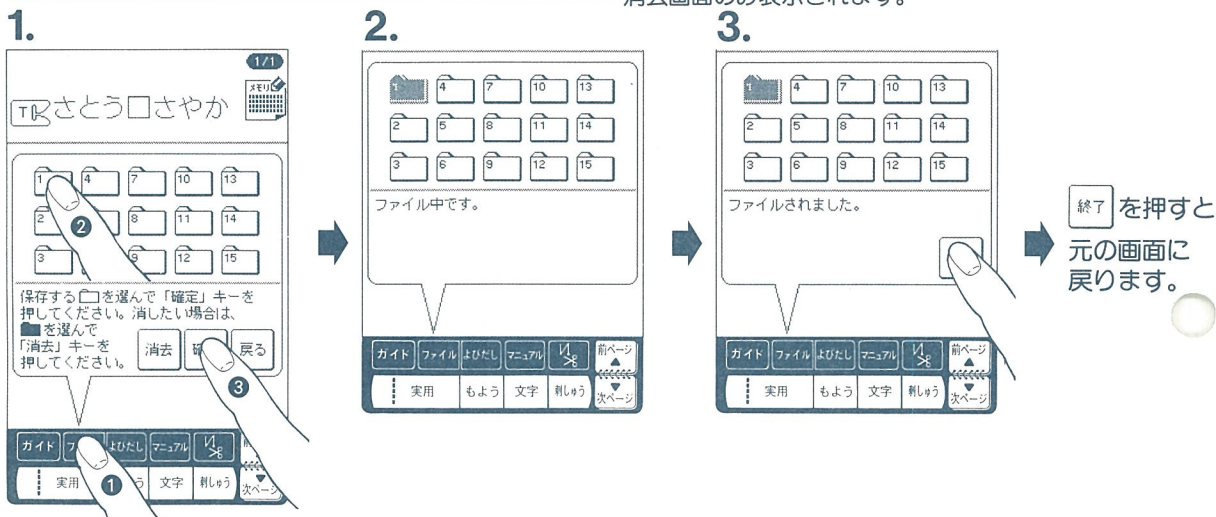

1. **ファイル** を押します。

2. 保存する  を指で押してから

3. **確定** を押します。

消去する場合

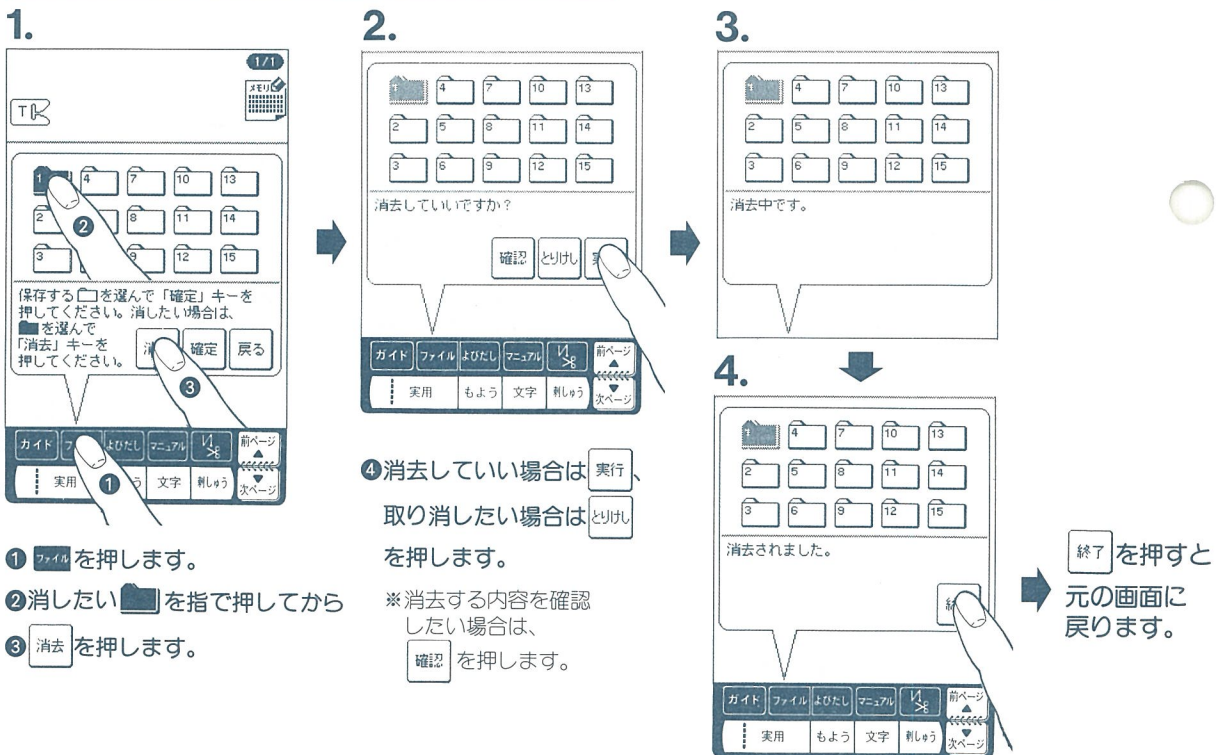

1. **ファイル** を押します。

2. 消したい  を指で押してから

3. **消去** を押します。

4. 消去していい場合は **実行**、取り消したい場合は **とりけし** を押します。

※ 消去する内容を確認したい場合は、**確認** を押します。

確認 は選んだファイルの中に、どんな模様・文字が入っているかを確認するためのキーです。

終了 を押すと元の画面に戻ります。

終了 を押すと元の画面に戻ります。

ファイルがいっぱいで保存できない場合

1. ファイルを押します。

2. OKを押します。

3. 消す を指で押してから

4. 消去 を押します。

5. 消去していい場合は 実行、
取り消したい場合は 取り消し を押します。

6. 確定 を押します。

7. 終了 を押します。

元の画面に戻ります。

保存した模様・文字をよびだす場合

1. よびだし を押します。

2. よびだす を指で押してから

3. 確定 を押します。

4. 実行 を押します。

元の画面に戻ります。

模様の形の整え方 / 渡り糸の始末

模様の形の整え方

※布の種類や厚さ、接着芯地(不織布)などの種類により模様が変形することがありますので、必ずためしぬいをしてください。

1. **もよう** **文字** のキーを

押して、メニュー画面から選びます。

例)

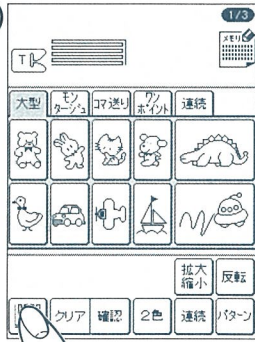

*もようが選択されていると、 は表示されません。

画面の中の  キーを指で押しますと、

 が画面に表示されます。

2. スタートさせます。

●模様をぬうときは必ずためしぬいをします。

正しいぬい上がり

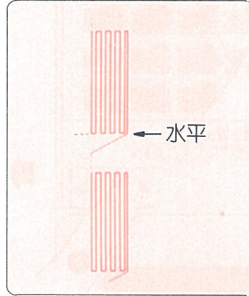

正しくぬえますと模様もきれいにぬえます。

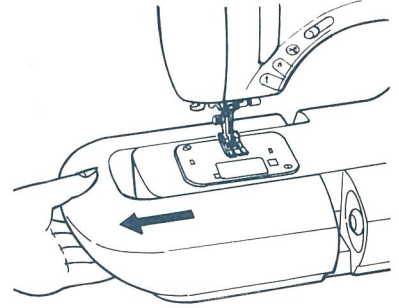

●右上がりの場合の調整方法

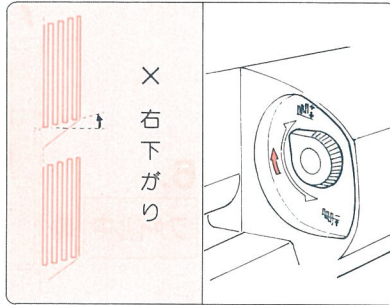

模様調整つまみを上へ回します。

●右下がりの場合の調整方法

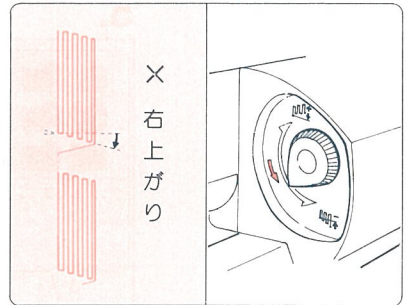

模様調整つまみを下へ回します。

渡り糸の始末の仕方

●渡り糸の始末のしかた



布表のいらない部分の糸をハサミで始末します。

実用ぬい/模様・文字ぬいのしんせつメッセージ

ミシンが正しくセットされていない状態でスタートしたとき、誤操作したときなどにメッセージが表示されます。

右上にある **OK** を押すと、元の画面に戻ります。(**OK** を押さなくても、時間がたつと元の画面に戻ります。)

しんせつメッセージ

下糸巻き中です。

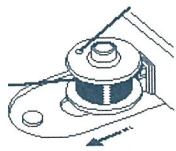

糸巻軸が糸巻き状態になっています。糸巻きが終わったら左側へ戻します。

糸巻軸が右側にある状態で、スタートさせようとしたとき。

押えがあがっています。押え上げレバーをさげてください。

OK

押えがあがっている状態で、スタートさせようしたり、糸切りボタンを押そうとしたとき。

押え上げレバーをあげて上糸をかけなおします。

OK

操作のヒント

上糸がなくなっているか、正確に掛かっているかを確認してください。

ボタン穴かがりレバーをさげてください。

OK

操作のヒント

レバーを下げないでボタン穴かがりをぬおうとしたとき。

もようを選んでください。

OK

模様を選ばれていない状態で、先へすすもうとしたとき。

下糸が少なくなっています。ボビンを確認してください。

OK

操作のヒント

ぬっている最中に下糸がなくなってきたとき。

この操作はできません。

OK

キーを押しても、その機能がないとき。

これ以上メモリできません。

OK

41個以上の模様・文字を記憶させたとき。

ぬう前の準備

このコンピューターミシンの刺しゅうぬいには内蔵された文字と模様が入っています。刺しゅうカード（別売）も使えますのでお楽しみください。

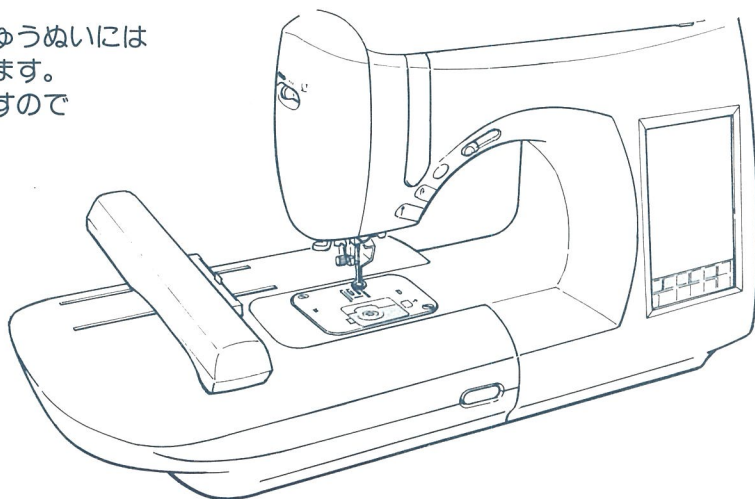

刺しゅう機と刺しゅうカード（別売）の取扱いの注意

⚠ 注意

- 刺しゅう機を本体に取り付けたまま持ち運ばないでください。刺しゅう機が落下する恐れがあり、けがの原因となります。
- 刺しゅう機のキャリッジ、および刺しゅう枠が動いているときに手や物を近づけないでください。けがの原因となります。

1. 刺しゅう機の取り付け、取り外しは必ず電源を切ってください。
2. 刺しゅうカードは必ず収納ケースに入れて保管してください。
3. 刺しゅうの編集・ぬい途中でいったん電源を切りますと、初期画面にもどります。
 を押し、電源を切る前の画面を表示することができます。
4. 刺しゅう枠には3つの種類があり、模様のおおきさやぬう位置によって使用できる枠が異なりますので注意してください。（但し、小枠は別売です。）

刺しゅう押え（J）の取り付け

⚠ 注意 押えの交換のときは電源スイッチを切ってください。

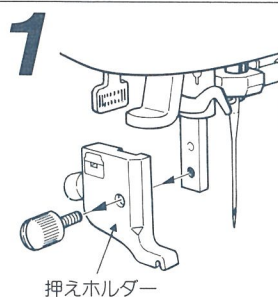

電源を切った後、押えホルダーを外します。

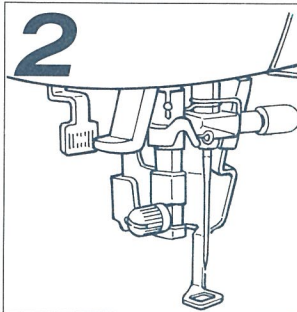

刺しゅう押え（J）を取り付けます。

刺しゅう機の取り付け

必ず、電源を切ってください。故障の原因となります。

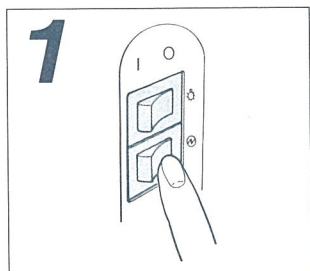

1 電源を切ってください。

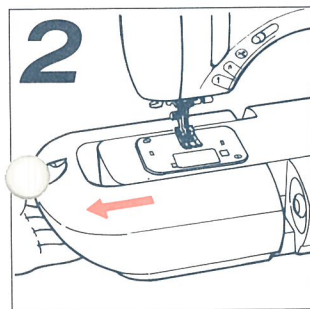

2 補助ベッドを外します。

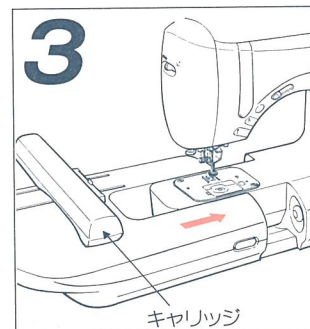

3 テーブル上など水平に置いた状態で滑らさずに行います。

カチッと音がするまでしっかりと差し込みます。

隙間が開いていると模様くずれの原因になります。必ず奥までしっかりと差し込んでください。

注意：刺しゅう機を取り付けるときにキャリッジを押さないでください。

刺しゅう機を取り外すには

必ず、電源を切ってください。故障の原因となります。

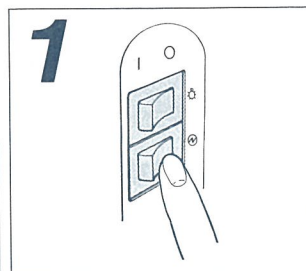

1 電源を切ってください。

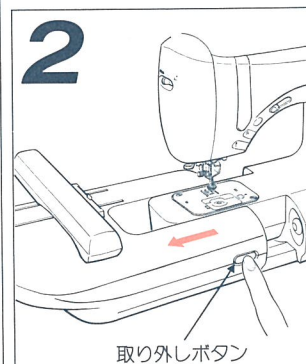

2 刺しゅう機の左側を持って、取り外しボタンを押しながらゆっくり抜きます。

注意：刺しゅう機を取り外すときにキャリッジをひっぱらないでください。

文字・模様の選び方と種類

- 1 画面にふれるか、キーを押します。
- 2 OK を押します。
- 3 画面の「刺しゅう/組み合わせ刺しゅう」の上を押します。

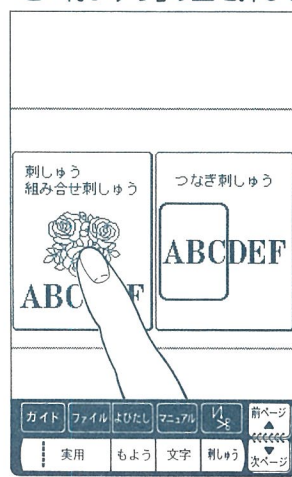
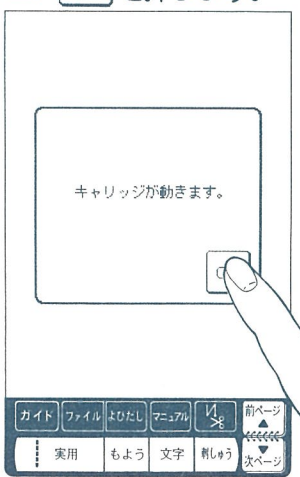

ひらがな／カタカナの選び方

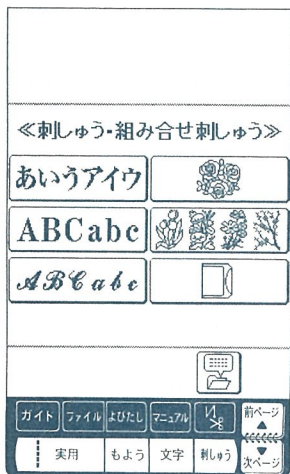

- 1 あいうアイウ を押すと…



- 2 アイウ を押すと…



- 3 年12 を押すと…

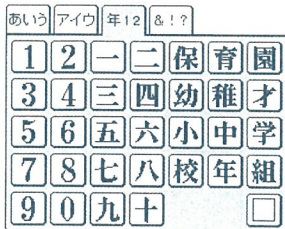

- 4 &!? を押すと…

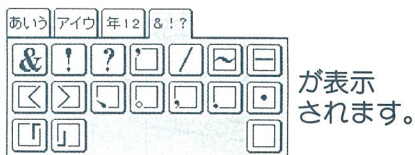

例：ひらがなの **ばら** を選ぶ場合

- 1 は行 を押します。

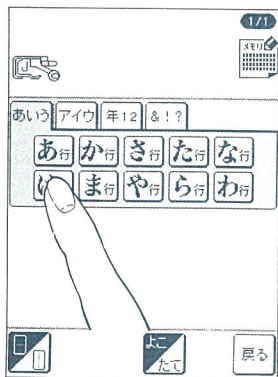

- 2 ば を押します。

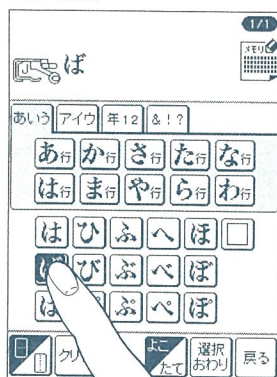

- 3 ら行 を押します。



- 4 ら を押します。

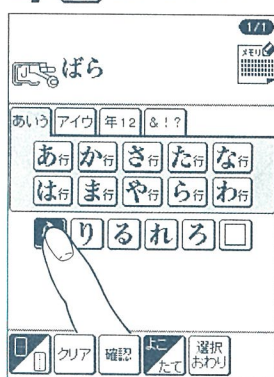

4

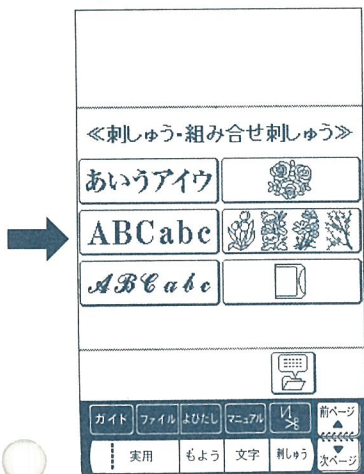

刺しゅうカード(別売)を使うときの選び方



刺しゅうカードを使うときは

を押しします。

そのカードの文字や模様が
表示されます。

キーで内容を確認してください。

* 別売の刺しゅうカードは、いろいろな書体の文字やイラストなど、とりそろえてありますので、販売店にお問い合わせください。

アルファベットの選び方

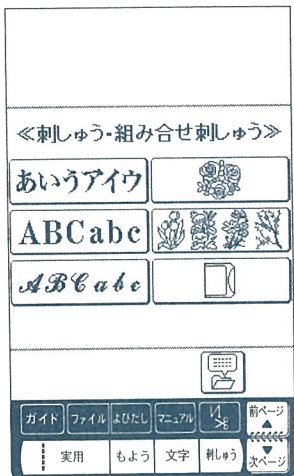

12 &!? を押すと...

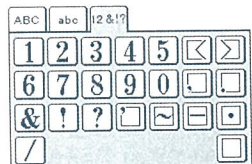

が表示されます。

A B C a b c を押すと...

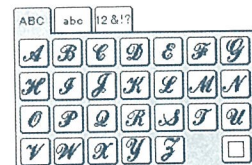

abc を押すと...

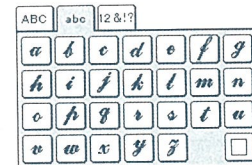

12 &!? を押すと...

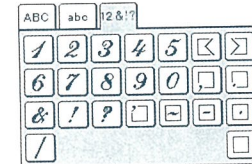

が表示されます。

アルファベットは
2種類の書体とその
大文字、小文字
があります。

A B C a b c を押すと...



abc を押すと...

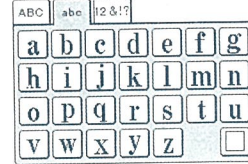

模様の選び方

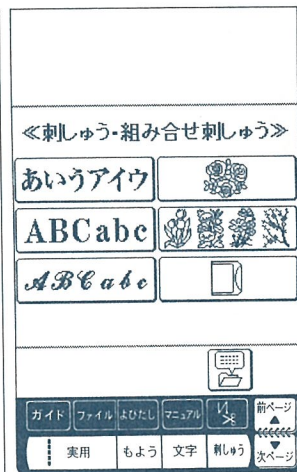

を押すと...

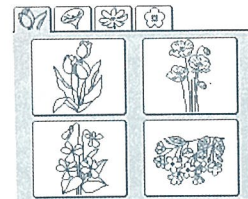

を押すと...

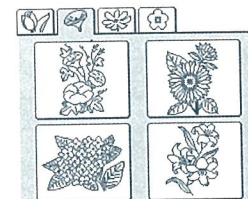

を押すと...

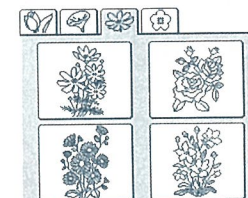

を押すと...

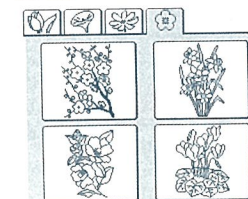

は1画面、

は4画面
あります。

を押すと...

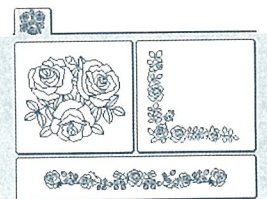

刺しゅう模様のぬい時間と大きさ

バラ

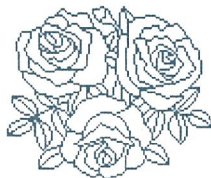

ぬい時間 76分
たて×よこ
16cm×13cm

- | 色名 | No |
|-------|-----|
| ①キミドリ | 302 |
| ②キミドリ | 044 |
| ③ミドリ | 046 |
| ④ミスイロ | 069 |
| ⑤ミスイロ | 285 |
| ⑥アオ | 226 |
| ⑦アオ | 289 |
| ⑧キイロ | 183 |
| ⑨キイロ | 162 |
| ⑩キイロ | 338 |
| ⑪オレンジ | 184 |
| ⑫ピンク | 244 |
| ⑬ピンク | 006 |
| ⑭ピンク | 247 |
| ⑮アカ | 178 |

このページに表示されている糸の色は参考の色です。

色名の右側にある番号は、内蔵刺しゅう(花)専用糸の糸番号です。

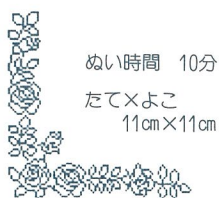

ぬい時間 10分
たて×よこ
11cm×11cm

- | 色名 | No |
|-------|-----|
| ①ピンク | 006 |
| ②ピンク | 246 |
| ③アカ | 178 |
| ④ミドリ | 357 |
| ⑤キミドリ | 302 |
| ⑥ミドリ | 303 |



ぬい時間 11分
たて×よこ
22cm×03cm

- | 色名 | No |
|-------|-----|
| ①ピンク | 006 |
| ②ピンク | 246 |
| ③アカ | 178 |
| ④ミドリ | 357 |
| ⑤キミドリ | 302 |
| ⑥ミドリ | 303 |

	<ul style="list-style-type: none"> ①キミドリ 044 ②ミドリ 357 ③ミドリ 046 ④ピンク 247 ⑤ピンク 006 ⑥ピンク 244 ⑦アカ 178 ⑧ピンク 246
チューリップ	
ぬい時間 19分	
たて×よこ 11cm×08cm	

	<ul style="list-style-type: none"> ①ミドリ 357 ②キミドリ 356 ③オレンジ 026 ④キイロ 162 ⑤キイロ 183 ⑥オレンジ 184 ⑦ミドリ 198 ⑧チャイロ 086
ポピー	
ぬい時間 16分	
たて×よこ 11cm×07cm	

	<ul style="list-style-type: none"> ①シロ 白 ②ミドリ 357 ③キミドリ 302 ④ミドリ 303 ⑤ミスイロ 069 ⑥ミスイロ 145 ⑦アオ 226 ⑧アオ 289
あさがお	
ぬい時間 22分	
たて×よこ 11cm×08cm	

	<ul style="list-style-type: none"> ①キミドリ 302 ②ミドリ 303 ③オレンジ 006 ④オレンジ 162 ⑤キイロ 086 ⑥チャイロ 361 ⑦チャイロ 302 ⑧キイロ 338
ひまわり	
ぬい時間 27分	
たて×よこ 11cm×08cm	

春の花

	<ul style="list-style-type: none"> ①キミドリ 044 ②ミドリ 046 ③ムラサキ 347 ④ムラサキ 266 ⑤ムラサキ 191 ⑥キイロ 162
すみれ	
ぬい時間 19分	
たて×よこ 11cm×08cm	

	<ul style="list-style-type: none"> ①チャイロ 164 ②キミドリ 302 ③ピンク 244 ④ピンク 246 ⑤ピンク 006 ⑥キイロ 338 ⑦ミドリ 357
さくら	
ぬい時間 22分	
たて×よこ 08cm×11cm	

夏の花

	<ul style="list-style-type: none"> ①キミドリ 044 ②ミドリ 046 ③ミスイロ 069 ④アオ 349 ⑤アオ 226 ⑥ミスイロ 285 ⑦フジイロ 317 ⑧キミドリ 356 ⑨キイロ 338
あじさい	
ぬい時間 31分	
たて×よこ 08cm×11cm	

	<ul style="list-style-type: none"> ①キミドリ 302 ②ミドリ 303 ③キイロ 183 ④キイロ 338 ⑤オレンジ 026 ⑥オレンジ 184 ⑦ミドリ 357 ⑧アカ 178
ユリ	
ぬい時間 17分	
たて×よこ 11cm×08cm	

秋の花

	<ul style="list-style-type: none"> ①ミドリ 303 ②キミドリ 302 ③ピンク 244 ④ピンク 006 ⑤ピンク 246 ⑥ピンク 247 ⑦キイロ 162
コスモス	
ぬい時間 17分	
たて×よこ 11cm×08cm	

	<ul style="list-style-type: none"> ①アカ 178 ②キミドリ 044 ③ミドリ 303 ④ミドリ 046 ⑤ピンク 247 ⑥ピンク 006
バラ	
ぬい時間 21分	
たて×よこ 10cm×08cm	

	<ul style="list-style-type: none"> ①チャイロ 164 ②チャイロ 361 ③ピンク 006 ④ピンク 247 ⑤アカ 178 ⑥キミドリ 044 ⑦キイロ 162 ⑧チャイロ 086
梅	
ぬい時間 20分	
たて×よこ 11cm×08cm	

	<ul style="list-style-type: none"> ①ミドリ 044 ②ミドリ 046 ③キミドリ 044 ④キミドリ 356 ⑤キイロ 183 ⑥キイロ 162 ⑦シロ 白 ⑧ミスイロ 069 ⑨オレンジ 184 ⑩オレンジ 026
すいせん	
ぬい時間 15分	
たて×よこ 11cm×07cm	

冬の花

	<ul style="list-style-type: none"> ①キミドリ 044 ②ミドリ 303 ③ムラサキ 191 ④ピンク 006 ⑤ピンク 244 ⑥キイロ 162 ⑦オレンジ 026 ⑧シロ 白
小菊	
ぬい時間 17分	
たて×よこ 11cm×07cm	

	<ul style="list-style-type: none"> ①ムラサキ 193 ②フジイロ 267 ③ムラサキ 347 ④ミドリ 303 ⑤キミドリ 302 ⑥フジイロ 317 ⑦キイロ 162
ききょう	
ぬい時間 17分	
たて×よこ 11cm×08cm	



	<ul style="list-style-type: none"> ①キミドリ 044 ②ミドリ 046 ③チャイロ 361 ④ピンク 244 ⑤ピンク 006 ⑥ピンク 246 ⑦アカ 178 ⑧シロ 白 ⑨キイロ 162
つばき	
ぬい時間 21分	
たて×よこ 11cm×08cm	

	<ul style="list-style-type: none"> ①ミドリ 303 ②キミドリ 302 ③ミドリ 357 ④ミドリ 046 ⑤チャイロ 164 ⑥ピンク 244 ⑦ピンク 006 ⑧ピンク 247 ⑨アカ 178
シクラメン	
ぬい時間 22分	
たて×よこ 10cm×08cm	

きれいに刺しゅうするために

布地	薄地や伸縮地など、ぬいにくい布地には裏面に接着芯地(不織布)の仮接着タイプをアイロンで(低温~中温) 接着してください。
糸の種類	上糸 キングスター #50(刺しゅう糸) シャツスパン糸 #60
	下糸 シャツスパン糸 #90
針の種類	家庭用ミシン針(HA×1) 11番

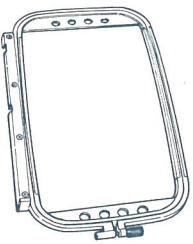
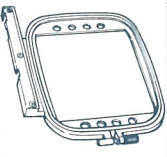
刺しゅう枠の種類

大	中	小(別売品)
		
●刺しゅうのできる範囲 タテ24cm×ヨコ13cm	タテ11.4cm× ヨコ11.4cm	タテ5.5cm× ヨコ5.5cm
●用途/もよりの組み合わせ や、つなぎ刺しゅうなど 大きいものに使います。	単独模様などに 適します。	小物 (ハンカチなど) ネーム入れ用。

刺しゅう枠に布地を張るには

1

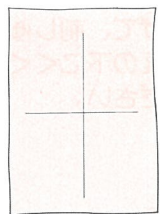

布地にチャコペンで位置に印をつけます。

2

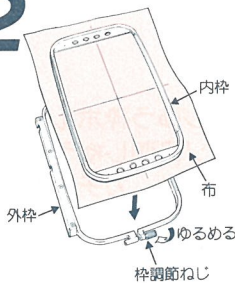

枠調節ねじをゆるめ
布地の印が枠と平行、
垂直になるように
内枠で、はさみます。

3

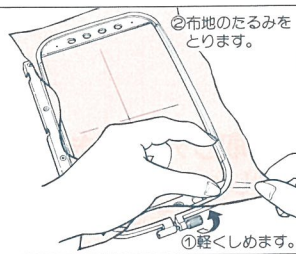

枠調節ねじを軽く
しめて布地のたるみを
引張って直します。

4

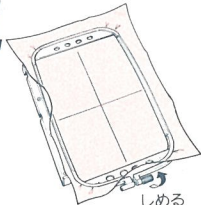

位置が決まり布地の
たるみがなくなりまし
たら枠調節ねじを
しっかりとしめます。

刺しゅう枠のセット

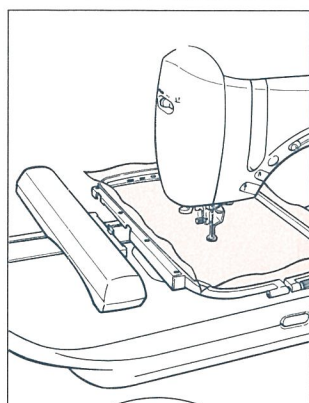

押えをいっぱいまで上げて、刺しゅう枠を押えの下にくぐらせてください。

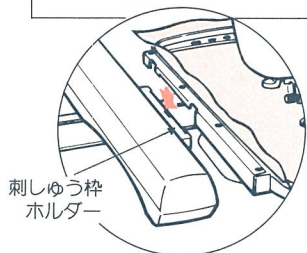

刺しゅう枠ホルダー

刺しゅう枠ホルダーのミゾに刺しゅう枠を合わせ、カチッと音がるまで差し込んでください。

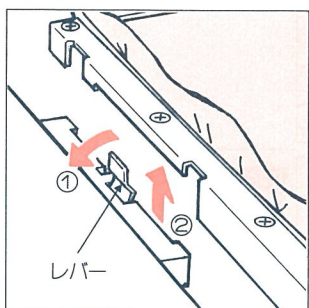

■取り外すときは…刺しゅう枠ホルダーのレバーを左側に押しながら刺しゅう枠を上を外してください。

レバー

例： をぬう場合



ぬい方

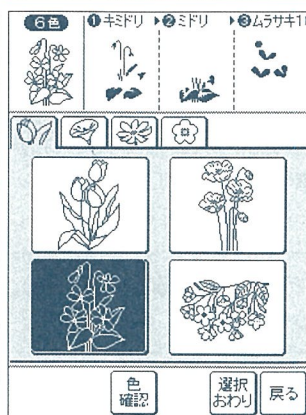

1 模様を選びます。
(のスミレ)

色系のぬう順序が表示されます。

※上に表示される色は参考の色です。

選択おわり を押します。

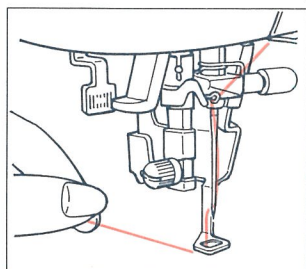

2 1色目の糸をかけて押えの穴に通し、糸をたるませて左手で軽く持ってください。

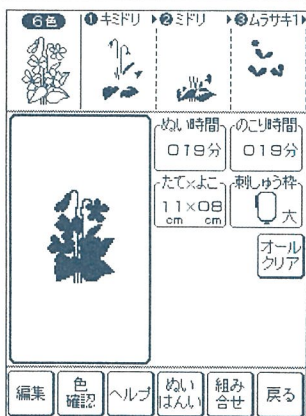

3 選択おわり を押すと画面の右側にぬい時間などが表示されます。

スタート・ストップスイッチを押します。



色の参考例 糸番号

- ①キミドリ.....044
- ②ミドリ.....046
- ③ムラサキ1.....347
- ④ムラサキ2.....266
- ⑤ムラサキ3.....191
- ⑥キイロ.....162

※この糸Noは、内蔵刺しゅう(花)専用糸の糸Noです。

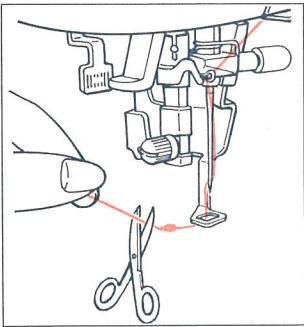

4 押えを下げてスタートし、5~6針ぬったらミシンを止めて余分な糸をぬい目のきわから切ってください。

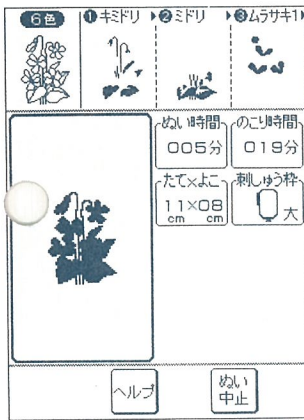

5 再びスタートしてください。
①の部分をぬって自動的に止まります。

ぬい終わると画面にメッセージがでます。

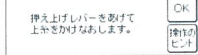

OK を押すと消えます。

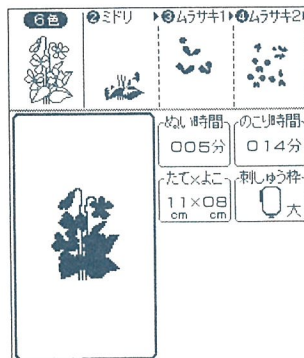

6 上糸を2色目の糸に交換してからスタートしてください。

②の部分をぬって自動的に止まります。

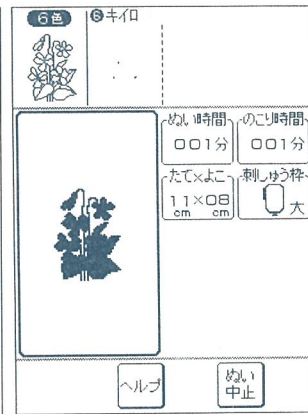

7 ③色目~⑥色目の糸を同様に交換し、スタートしてください。最後の⑥の糸の部分で自動的に止まります。

画面は最初の状態に戻ります。

※画面上の色糸のぬう順序は、ぬっているところの色表示が左端にくるように、左へ移動していきます。

模様ぬわれていく順序



刺しゅうぬいの一覧順序

11 上糸をセットします。

12 押えを下げます。

13 スタートさせます。

2 刺しゅう押え(J)を取り付けます。

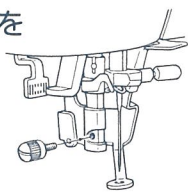

3 刺しゅう機を取り付けます。

7 押えを上げ、布を張った刺しゅう枠をさし込みます。

4 下糸をセットします。

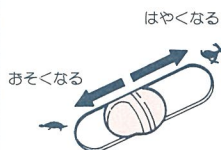

■ 刺しゅうぬいの速度を変えることができます。

● 速度を一番はやくしたときのみ、ぬい時間とのり時間が表示されます。

※ 刺しゅうカード（別売）を使用する際、カードの取扱説明書に記載されているぬい時間は目安時間です。ミシン本体のぬい時間とのり時間表示がぬい速度により、違う場合があります。

文字・模様の選び方は
59ページをご覧ください。

6 液晶画面上か

刺しゅう キーを押します。

8



どちらかの上を
押してください。

9



内蔵の文字、模様を
使うときは5種類の中
から選んでください。

刺しゅうカード(別売)を使うときは、カードが入って
いる事を確認してから を押してください。

10

例：



文字を選び
ます。

- 枠の中で刺しゅうをする位置に移動させるには67ページをご覧ください。
- 文字・模様を回転させたり、大きさを変えるには69ページをご覧ください。
- 内蔵の文字(ひらがな、カタカナ)をたて書きに、文字間隔を広く・狭くさせるには70ページをご覧ください。
- 文字・模様をファイル(保存)させるには82ページをご覧ください。
- 一度に、刺しゅう枠に入らない文字などを続けてぬうには73ページをご覧ください。

1 電源を切ります。



5 電源を入れます。



刺しゅうカード(別売)を使うときは…

- カードを取り出すときは
取り出しボタンを押して取り出します。

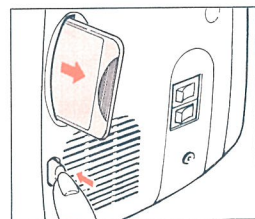
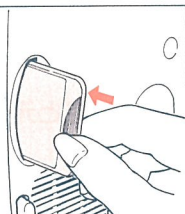

※カードの交換は、レイアウト画面では行わないでください。

文字・模様のおう位置を決めるには…

1 選択
おわり を押します。

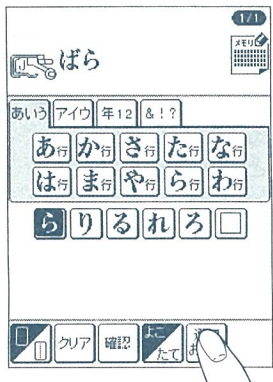

2 編集 を押します。

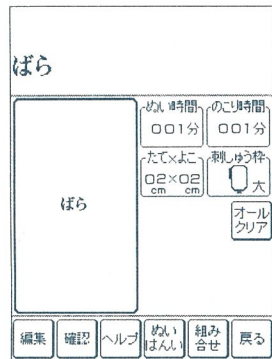

3 位置/回転 を押します。

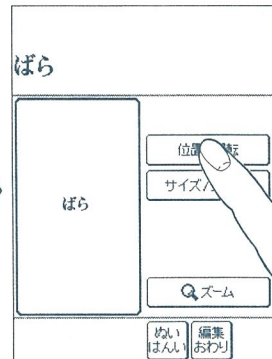

4

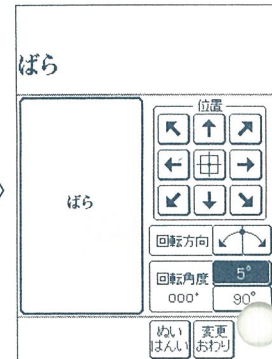

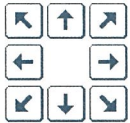

おう位置を移動させるには

1  を押します。

※押しつづけるとはやく動きます。

※ を押すと中心に戻ります。

2 移動が終了しましたら  を押します。

3  を押すと元の画面に戻ります。

注意：押えの穴の中心を目安にし、動いている最中は針と押えを絶対に下げないでください。

ばら

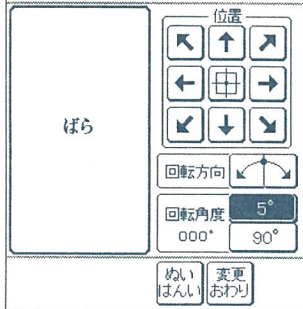

 矢印の方向を押すとおう位置の移動ができます。

 を押すとおう位置が刺しゅうのおう範囲の中心に戻ります。

 を押すと左・右に回転ができます。回転角度を決めてから回転してください。

 は左側に回転します。

 は右側に回転します。

回転角度 5° ……5度ずつ回転させます。

000° 90° ……90度ずつ回転させます。

回転させた合計の回転角度が表示されます。

 を押すと刺しゅう枠が移動しておう位置を確認することができます。

 位置や回転角度が確定しましたら押してください。

糸通しをやすくするには

ぬっている途中で糸が切れてしまったときなどに、キャリッジを動かして、糸通しをやすくします。

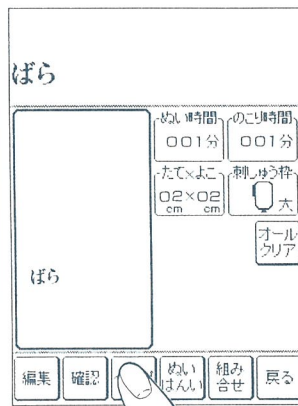

1
ヘルプを押します。

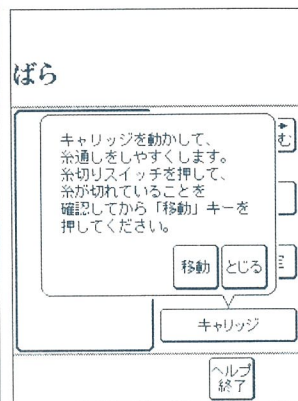

2
キャリッジを押してから、移動を押します。

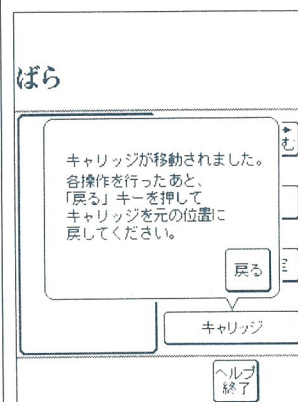

3
糸通しが終わったら、戻るを押します。

※ヘルプ終了を押すと元の画面に戻ります。

ぬう位置を確認するには

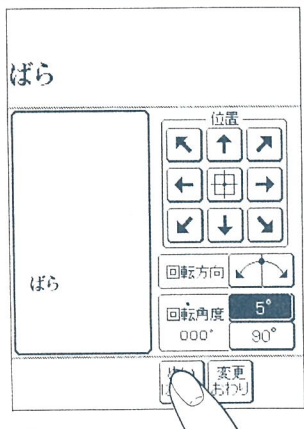

ぬいはんしを押してください。

刺しゅう枠が動いてぬう範囲を示します。

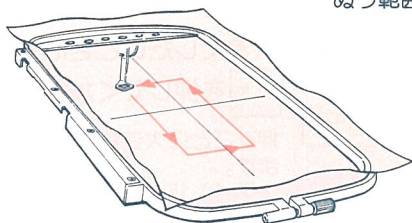

注意：押えの穴の中心を目安にし、動いている最中は針と押えを絶対に下げないでください。けがの原因となります。

模様を回転させるには

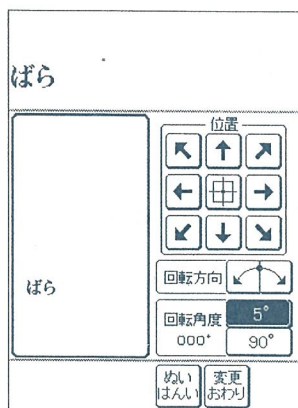

この画面を出すには
67ページをご覧ください。

1
回転角度を選んで
ください。

5° または 90° の上を
押すと切り替わります。

回転角度 5°
000° 90° は5度ずつ、

回転角度 5°
000° 90° は90度ずつ
回転します。

2
回転方向  の

 } 5点が回転した
位置の表示です。

※3点ある方向
が上になる
しるしです。

 を押すと左側に、

 を押すと右側に回転
します。

3
例：90度に回転

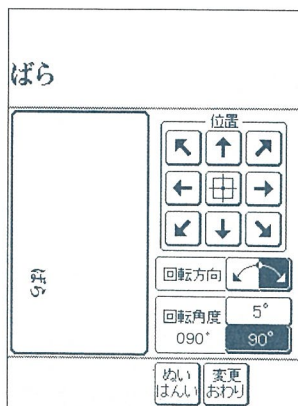

回転角度が確定しま
したら  を押して
ください。

文字の大きさを変えるには

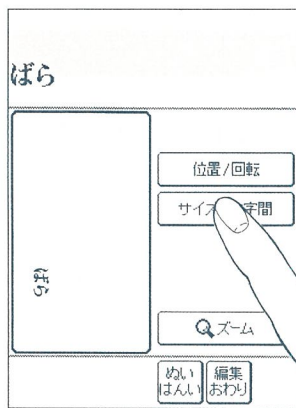

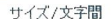

この画面を出すには
67ページをご覧ください。

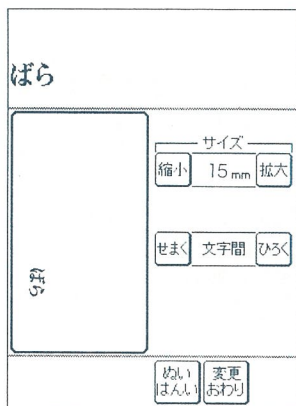
1
 を押して
ください。



2
小さくしたいときは

 を
大きくしたいときは
 を押してください。

押すごとに大きさが変化し
ます。

(7・10・15・20・25・30・35・
40mmの8段階あります。)

※文字によって拡大できる大きさが異なります。

※文字によって90°回転させると更に拡大できます。

※端によせた文字は、まん中に戻すと更に拡大(40mmまで)できます。

3
変更が終わったら
 を押してください。

文字間隔の変更 / よこ書き・たて書き

あいうえお ↔ あいうえお

内蔵文字の間隔を枠内の範囲で、あけたりつめたりすることができます。

文字間隔を変えるには

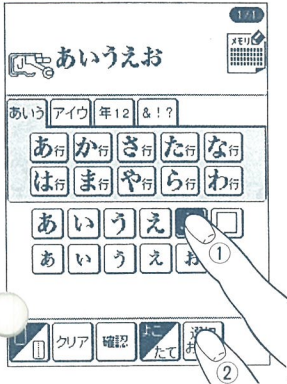

1 文字を選びます。

選び終わりましたら **選択おわり** を押します。

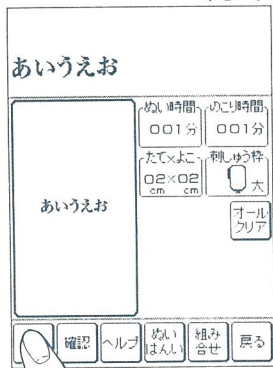

2 **編集** を押します。

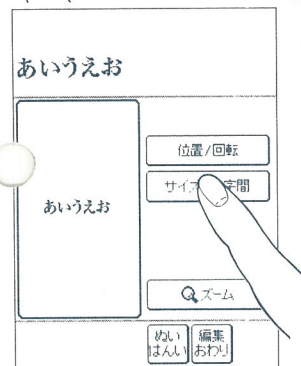

3 **サイズ/文字間** を押します。

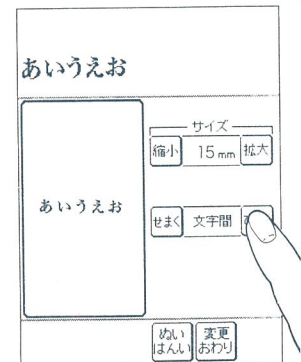

せまく 文字間 **ひろく** で文字間隔を狭くしたいときは **せまく** を広くしたいときは **ひろく** を押してください。

終了しましたら **変更おわり** を押してください。

あいうえお → きみいづき

ひらがな/カタカナはよこ書き/たてがきの切り替えをすることができます。

よこ書き・たてがきを切り替えるには

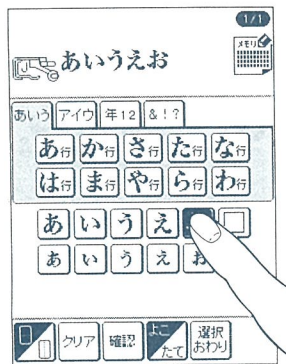

1 文字を選びます。

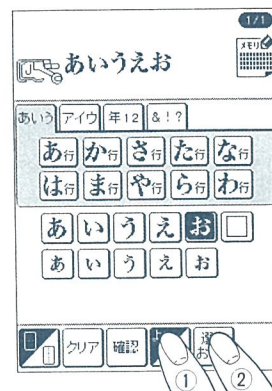

2 **よこ/たて** を押します。

よこ/たて → **よこ/たて** に反転します。

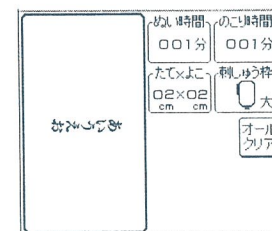

選択おわり を押してください。

画面にたてがきで表示されます。



さとうさやか

例)

- 1**
- 2**
- 3** “さとうさやか”と選んでいきます。

選択
おわり

を押します。
- 4** 編集 を押します。
- 5** 位置/回転 を押します。
- 6** 文字を移動させます。

変更
おわり

を押します。
- 7** 編集おわり を押します。
- 8** 組み合わせ を押します。
- 9**
- 10** もようを選びます。

選択
おわり

を押します。

11 編集を押します。

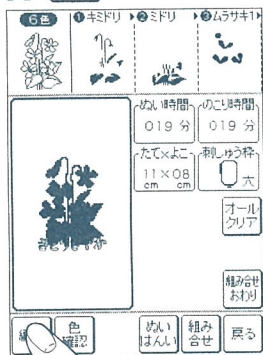

12 位置/回転を押します。

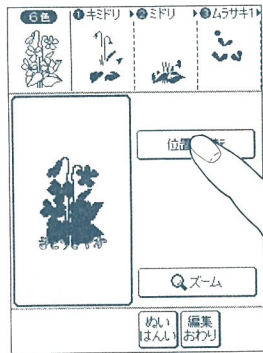

13 文字の位置に合わせてもようを移動させます。

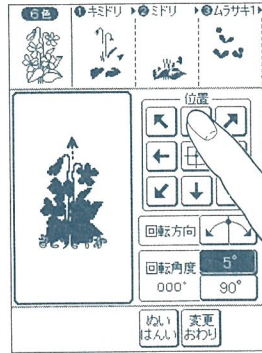

変更おわりを押します。

14 編集おわりを押します。

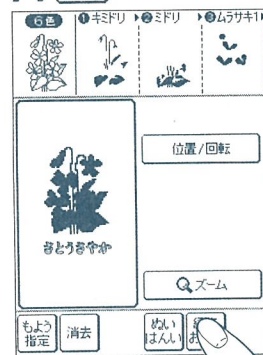

15 組み合せおわりを押します。



16 ミシンをスタートさせます。

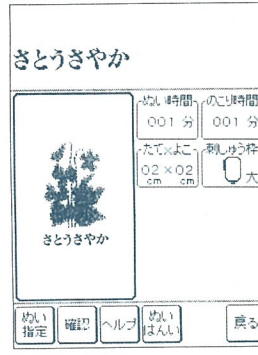

ミシンが止まりましたら、上糸を換えて再びミシンをスタートさせます。
こんどはもようがぬわれていきます。
(63ページ参照)

※文字を編集したい場合は

もよう指定を押すと、指定がもようから文字に変わります。

先に文字がぬわれます。

※もようからぬいたい場合は

ぬい指定を押すと、ぬいの指定がもように変わります。

画面表示のはたらき

	枠の中のレイアウトを か に設定することができます。(よこおき) (たておき)	クリア	文字を消去します。(46ページ参照)	消去	指定されているもようを消去します。(87ページ参照)
	文字を か に設定することができます。(よこがき) (たてがき)	編集	文字や模様編集(回転・移動など)をする場合に押します。		
	多くの文字を記憶したときの確認ができます。	レイアウト画面	を押す前のレイアウト画面に戻ります。		
	もようの色順の確認ができます。	もよう指定	1回押すたびに指定されるもようが変わります。もようの移動のときなどに使います。		
	キャリッジを動かしてぬい範囲を確認します。(68ページ参照)	ぬい指定	1回押すたびにぬわれるもようの指定が変わります。		
	2コめのもようを選ぶ前に押します。	ヘルプ	ぬいスタート: キーを出すのに使います。画面(68ページ参照)		
	全てを消去します。(87ページ参照)		ぬい中: 途中で糸が切れてしまったときに使います。(85ページ参照)		

つなぎ刺しゅう(1)

刺しゅう枠: 大(刺しゅう枠は大型枠を使います)

文字や模様が刺しゅう枠の中で一度にぬえないとき
文字やもようのつなぎ目をそろえてぬう方法です。

例) アルファベット (ABC) をつなげてぬう場合

1

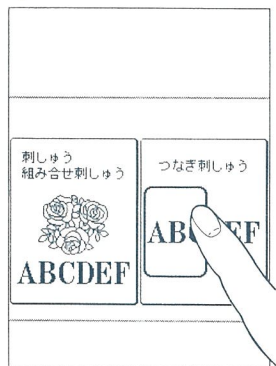

1回目の指定

2

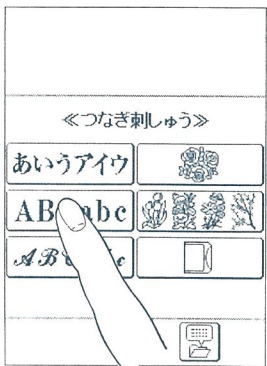

3

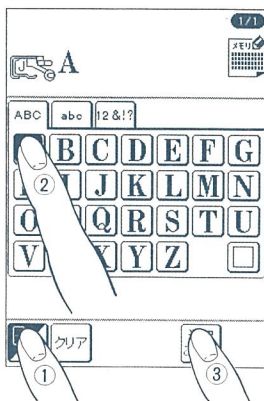

① を にします。

よこおきモード たておきモード

② アルファベットを
押していきます。

③ メモリできる数だけ
押し終わったら、
 を押します。

4 を押します。

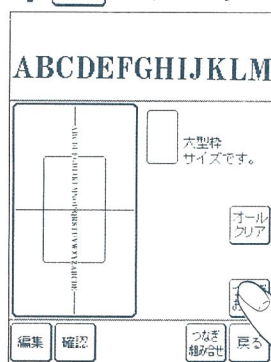

5 最初にぬうもようの
位置を指定します。

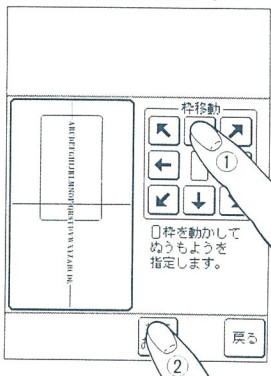

6

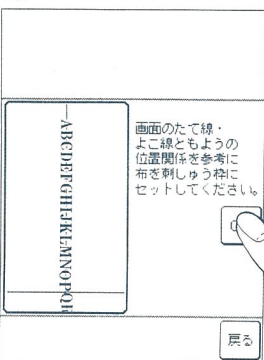

* 布を刺しゅう枠にセットするとき、布の横線・たて線が、内枠についている△印より内側にくるようにセットします。

終わりましたら
 を押します。

枠をミシンにセット
します。

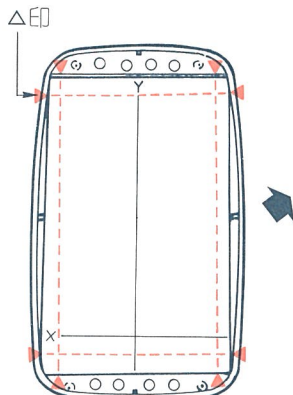

1 回目に指定したもようが、
枠の中心にくるようにします。

を押します。

布地の用意

1. たて線を引きます。

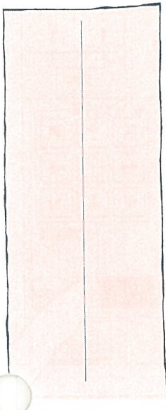

2. 刺しゅう枠のぬえる範囲のところへよこ線をたて線に対して直角に引きます。

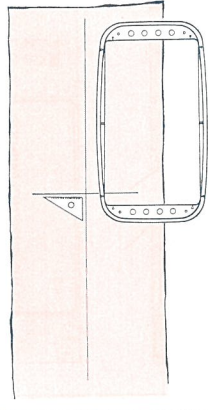

* 直角定規がないときのよこ線の引き方:

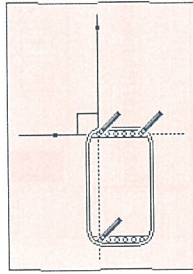

3. 刺しゅう枠に張ります。

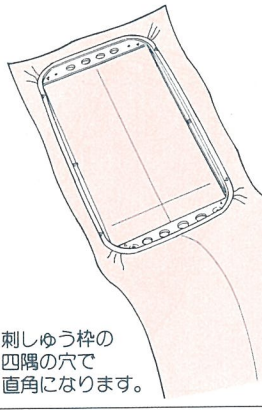

刺しゅう枠の四隅の穴で直角になります。

4. 液晶画面を操作してよこ線上にa, b点を、たて線上にc, d点の針落ち位置を確認し、決めます。



* 点と点の間は5cm以上あけて下さい。

7 a, b, c, d点の針落ち位置を決めるための液晶画面の操作

1. a点の決め方

1 画面の下方に指を触れると点が付きます。

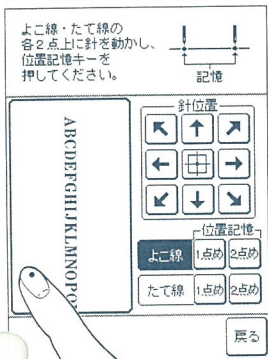

…すると刺しゅう枠が動いて、点位置に針がきます。

2 はずみ車を回し針がよこ線の上にあるか確認します。

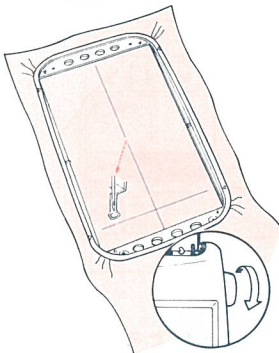

よこ線の上に針先がくるように針位置キーを押します。その都度、はずみ車を回し針位置を確認します。

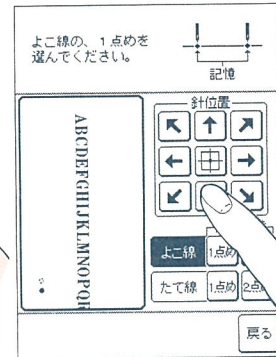

4 よこ線の上に針落ち点がきちんと決まったら1点めの位置記憶キーを押します。

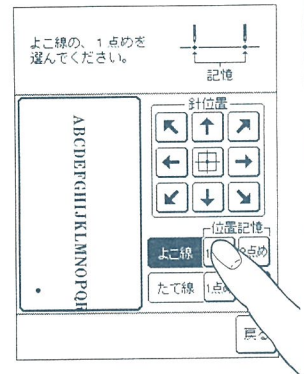

2. b点の決め方

1 画面の下方に指を触れると点が付きます。

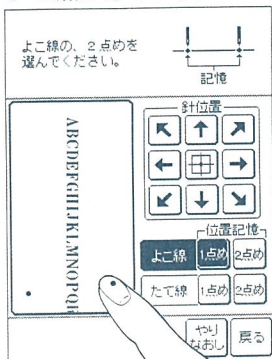

…すると刺しゅう枠が動いて、点位置に針がきます。

2 はずみ車を回し針がよこ線の上にあるか確認します。

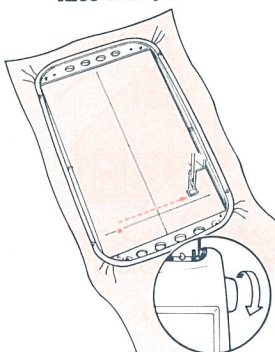

よこ線の上に針先がくるように針位置キーを押します。その都度、はずみ車を回し、針を下げた状態で針位置を確認します。

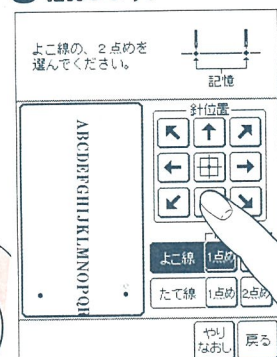

4 よこ線の上に針落ち点がきちんと決まったら2点めの位置記憶キーを押します。

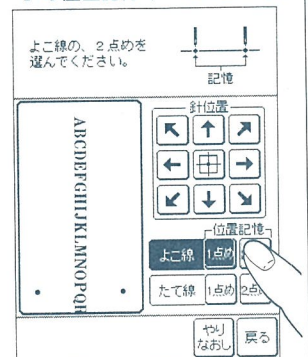

つなぎ刺しゅう(2)

3.c点の決め方

1 画面の上方に指を触れると点が付きます。

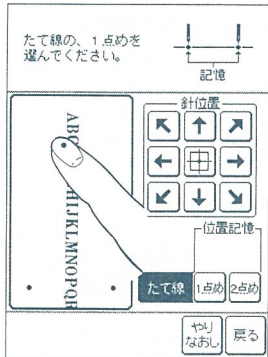

…すると刺しゅう枠が動いて、点位置に針がきます。

2 はずみ車を回し針がたて線の上にあるか確認します。

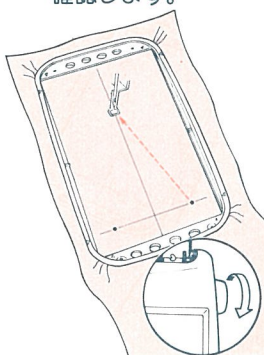

たて線の上に針先がくるように針位置キーを押します。その都度、はずみ車を回し、針を下げた状態で針位置を確認します。

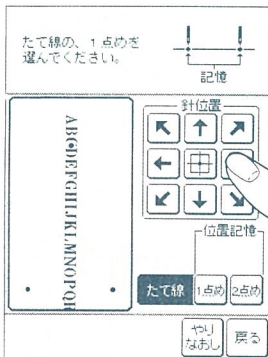

たて線の上に針落ち点がきちんと決まったら1点めの位置記憶キーを押します。

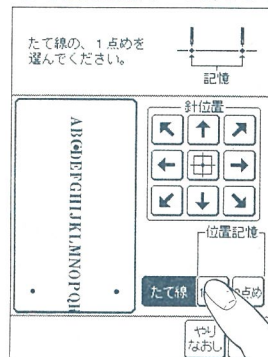

4.d点の決め方

1 画面の下方に指を触れると点が付きます。

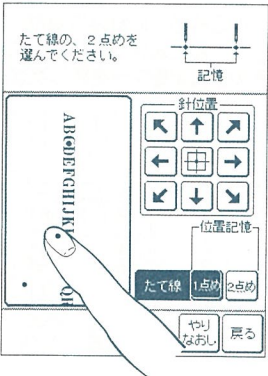

…すると刺しゅう枠が動いて、点位置に針がきます。

2 はずみ車を回し針がたて線の上にあるか確認します。

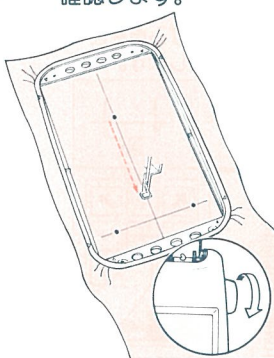

たて線の上に針先がくるように針位置キーを押します。その都度、はずみ車を回し、針を下げた状態で針位置を確認します。

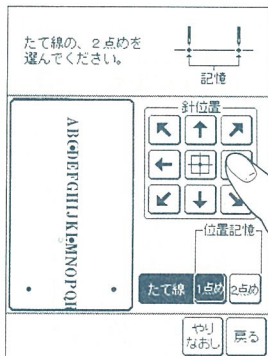

たて線の上に針落ち点がきちんと決まったら2点めの位置記憶キーを押します。

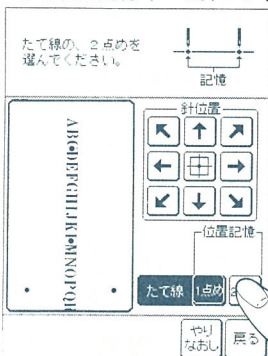

* 点の位置の指定をやり直したいときは「やりなおし」キーを押します。

8 スタートさせます。



指定された位置のもようがぬわれます。

9 次にぬうもようの位置を指定します。

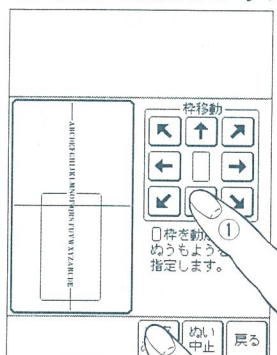

2回目に指定したもようが枠の中心のくるようにします。

指定おわりを押します。

10

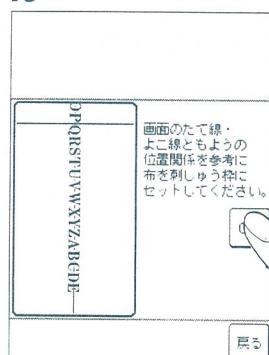

布地の用意

1. 刺しゅう枠を張りかえます。

2. 液晶画面を操作してよこ線上に e, f 点を、たて線上に g, h 点の針落ち位置を確認し、決めます。

* 点と点の間は 5cm以上あけて下さい。

11 e, f, g, h 点の針落ち位置を決めるための液晶画面の操作

1. e 点の決め方

1 画面の上方に指を触れると点が付きます。

…すると刺しゅう枠が動いて、点位置に針がきます。

2 はずみ車を回し針がよこ線の上にあるか確認します。

よこ線の上に針先がくるように針位置キーを押します。その都度、はずみ車を回し、針を下げた状態で針位置を確認します。

4 よこ線の上に針落ち点がきちんと決まったら1点めの位置記憶キーを押します。

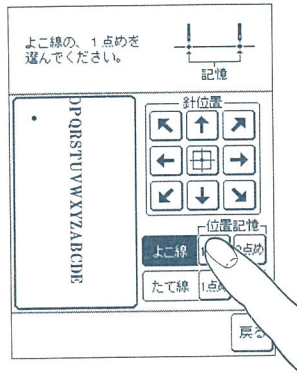
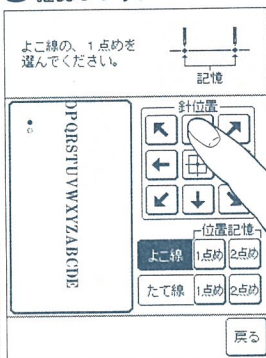
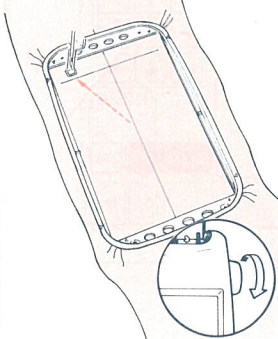
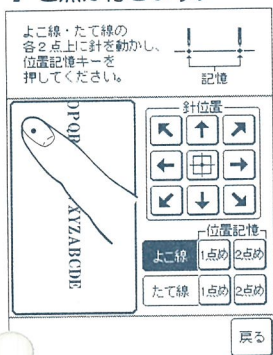

2. f 点の決め方

1 画面の上方に指を触れると点が付きます。

…すると刺しゅう枠が動いて、点位置に針がきます。

2 はずみ車を回し針がよこ線の上にあるか確認します。

よこ線の上に針先がくるように針位置キーを押します。その都度、はずみ車を回し、針を下げた状態で針位置を確認します。

4 よこ線の上に針落ち点がきちんと決まったら2点めの位置記憶キーを押します。

